

Anbauanweisung für ORIS-Kupplungskugel mit Halterung

Daten des Kraftfahrzeuges

Hersteller: Firma Ford Werke AG, Köln
Typ-Bezeichnung: Ford-Taunus ab Baujahr 1970
Modell(e): alle

Daten der Kupplungskugel mit Halterung

Typ: ORIS D 56 Ausf. A+B
ABG.-Nr.: M 3817 vom 13.8.71
Nachtrag I vom 28.6.73

geprüft für:
 zul. Kfz-Gesamtgewicht bis 1650 kg
 zul. Anhängerlast bis 1100 kg
 zul. Stützlast bis 75 kg

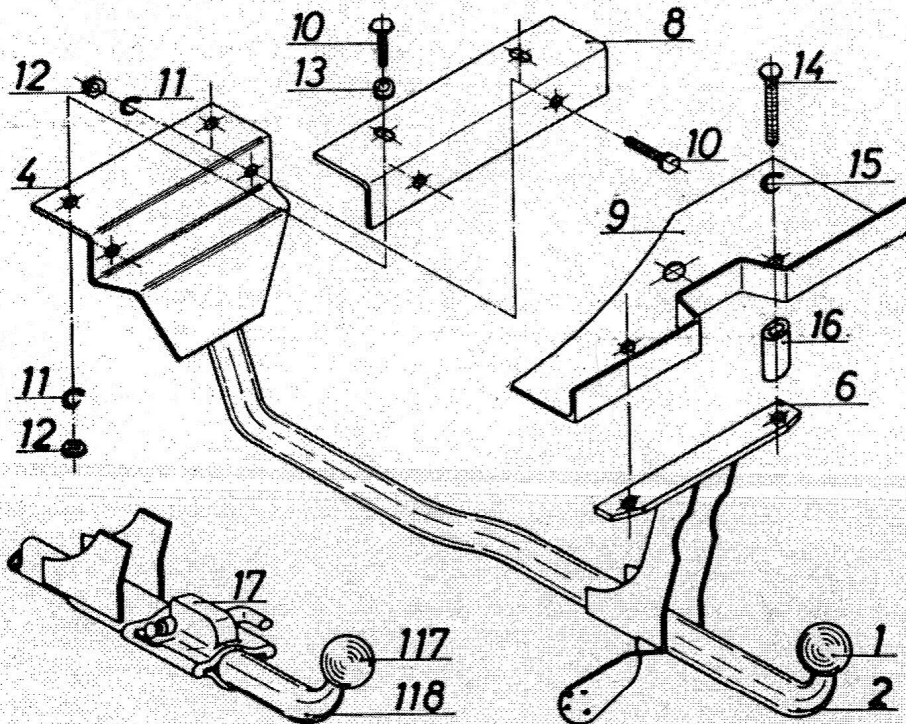

1. Nur bei Personenwagen mit 90 PS (Doppelauspuffanlage):
Auspuff an der hinteren Schelle lösen und an den drei hinteren Aufhängungen aushängen.
2. Gegenwinkel (9) mittig im Kofferraum einlegen und an Rückwand drücken. Diesen Winkel (9) als Schablone verwenden und die beiden Bohrungen mit 13 mm \varnothing durch den Fahrzeugrahmen bohren und von oben auf 20 mm aufbohren.
3. Vorrichtung von unten einführen und an der Anschweißlasche (6) mit den beiden Schrauben (14/M 12x70), Distanzrohren (16) und Federringen (15) fixieren.
4. Vordere Aufnahme (4) als Schablone verwenden und die beiden Vertikalbohrungen mit 11 mm \varnothing durch den Kofferboden bohren. Vorrichtung abnehmen.
5. Gegenwinkel (8) im Kofferraum einlegen, mit Schrauben (10/M 10x30), Federringen (11) und Muttern (12) in den Vertikalbohrungen fixieren. Waagrechte Bohrungen mit 11 mm \varnothing als Schablone verwenden und von innen im Kofferraum durch den hochgezogenen Kofferboden bohren. Schrauben wieder abnehmen.
6. Vorrichtung einführen und an der Anschweißlasche (6) und der vorderen Aufnahme (4) mit den Schrauben (14/M 12x70), Distanzrohren (16) und Federringen (15) bzw. den Schrauben (10/M 10x30), Federringen (11), Muttern (12) und Unterlegscheiben (13) befestigen.
7. Auspuffanlage wieder einhängen. Bei einem Abstand von weniger als 15 mm sollte das Auspuffrohr im Bereich der vorderen Aufnahme (4) nach vorne gekröpft werden.
8. Vorrichtung ausrichten und alle Schrauben fest anziehen!

Der Anbau hat nach dieser Anbauanweisung zu erfolgen und ist gem. §§ 19, 20 oder 21 StVZO durch einen amtlich anerkannten Prüfer oder Sachverständigen zu überprüfen.

Bei der Überprüfung des Anbaues ist diese Anbauanweisung dem amtlich anerkannten Prüfer oder Sachverständigen vorzulegen.

HERSTELLER: ORIS METALLBAU KG, Hans Riehle, 7141 Möglingen

ACHTUNG! Diese Anbauanweisung nach Montage nicht wegwerfen, sie ist den Fahrzeugpapieren beizugeben!