

Kupplungskugel mit Halterung

655

PKW Ford 17 M P 7, Hardtop, Krankenwagen, Kombi und Kastenwagen, Ford 20/26 M, 20 M TS, Hardtop, Coupé, Krankenwagen und Kombi



Typ: R 52

Prüfzeichen:
M 3774

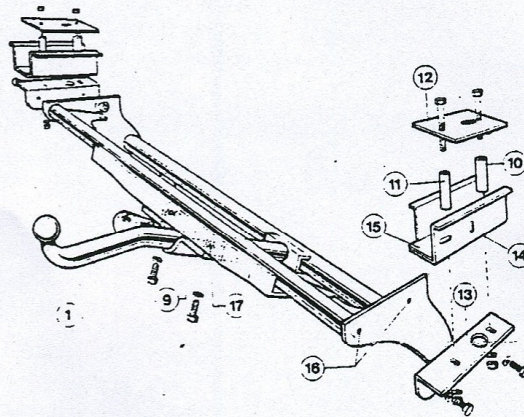

Einbau-Anweisung

Bei der Prüfung des Anbaues ist diese Anbauanweisung dem amtlich anerkannten Sachverständigen oder Prüfer vorzulegen.
Anbauanweisung unbedingt den Fahrzeugpapieren beilegen.

- 1 Alle Teile von der Anhängervorrichtung lösen.
- 2 Auspuff aushängen.
(Für Kombi und Kastenwagen die Fußanmerkung beachten.)
- 3 Vorrichtung von unten anlegen, dabei das obere Querrohr hinter das Steinschlagblech bringen und das Auspuffrohr zwischen die beiden Querrohre einfädeln.
- 4 Vorrichtung unterstützen, rechten und linken Seitenwinkel Pos. 13 leicht mit der Vorrichtung verschrauben und Vorrichtung ausmitteln.
- 5 Seitenwinkel Teil 14 (falls keine Befestigungslöcher in der Karosserie vorgesehen) nach oben anzeichnen und 10,5 mm durchbohren (verlängerter Bohrer erforderlich).
- 6 Unteren Gurt, hintere Löcher (näher der Kugel) 17,2 mm aufbohren und die vorderen Löcher 21 mm aufbohren.

bitte wenden!

- 7** Beide Seitenwinkel mit Teilen 15, 14, dem Abstandsröhrchen Pos. 10 u. 11 sowie der Gegenplatte Pos. 12 verschrauben. Schelle 8 mit Steinschlagblech verbohren. Vorrichtung abnehmen, Steinschlagblech 30 ϕ aufbohren. Gummitülle einlegen und Vorrichtung wieder einbauen.
- 8** Mitte kontrollieren, alle Schrauben festziehen und Auspuffrohr wieder einhängen.
- 9** Elektrische Anlage nach StVZO.

Anmerkung:

Für Verwendung der Anhängervorrichtung an Kombi und Kastenwagen.

Laderaum-Verkleidung links ausbauen.

Ablaufrohr der Tankentlüftung ausbauen und Gummitüllen aus Längsträger sowie Bodenblech entfernen.

Loch ϕ 20 mm in Längsträgermitte und Loch des Bodenbleches um 30 mm nach hinten versetzt neu bohren.

Gummitüllen in die neuen Bohrungen einsetzen und Ablaufrohr der Tankentlüftung neu montieren.

Laderaum-Verkleidung wieder einsetzen.

Nach ca. 2500 km (später alle 5000) sämtl. Schrauben kontrollieren, evtl. nachziehen.

Bei PKW 20 M und 20 M TS sind die Schellen der Auspuffhalterung zu verdrehen, um ein Anschlagen an die Anhängervorrichtung zu vermeiden. Bei Anbau an PKW Modell 69 ist evtl. eine geringe Nacharbeit der seitlichen Bohrungen in Pos. 15 notwendig.