

# FORD TAUNUS



# Hoher Gegenwert durch Technik und Komfort. Ford Taunus.

Schon über 2,2 Millionen Ford Taunus-Modelle wurden bisher in Europa verkauft. Und täglich werden es mehr. Wirtschaftlichkeit, vernünftige Sicherheitsausstattung und ein großzügiges Raumangebot machten diesen Wagen zu einer der erfolgreichsten Familien-Limousinen. Und nicht zuletzt mit der reichhaltigen Serienausstattung der Mehr-Wert-Generation bietet Ford in allen Taunus-Modellen einen hohen Preis-Gegenwert.

## **Fortschrittliche Technik für Wirtschaftlichkeit und Sicherheit.**

Wirtschaftlichkeit ist das Ergebnis der modernen Motortechnik des Ford Taunus. Mit dem Ford-Gleichdruck-Vergaser nach dem Vario-Venturi-System wird das Benzinsparen bei allen 1.3- und 1.6-Liter-Motoren noch einfacher. Und sparen hilft auch der thermostatisch geregelte Lüfter bei allen Taunus-Motoren. Dabei haben Sie die individuelle Auswahl zwischen den verbrauchsgünstigen Vierzylindern

von 1.3 bis 2.0 Liter Hubraum und den besonders laufruhigen 2.0-/2.3-Liter-Sechszylindern.

Die Sicherheit der aufwendigen Fahrwerkskonstruktion spüren Sie schon bei der ersten Probefahrt. Und es ist beruhigend zu wissen, daß das Verhältnis von verformbaren Zonen und formstabiler Zelle nach der „Finite Elemente“-Methode vom Computer optimiert wurde. Ein Konstruktionsprinzip aus dem Flugzeugbau. Vervollständigt wird die Sicherheitsausstattung durch die Kombination aus Verbundglas-Frontscheibe, Automatik-Sicherheitsgurten vorn und hinten (mittlerer Gurt: statischer Beckengurt) und den Kopfstützen vorn.

## **Familiengerechter Komfort.**

Von einer echten Familien-Limousine erwarten Sie mit Recht ein großzügiges Raumangebot und eine komfortable Innenausstattung. Aber auch darüber hinaus ist beim Taunus für Bequemlichkeit gesorgt: Der lange Rad-

stand hat den Vorzug, daß alle Insassen komfortabel im bestgefederten Raum zwischen den Achsen sitzen. Und in den körpergerecht geformten Vollschaum-Ruhesitzen vorn bleiben auch lange Strecken ein Vergnügen.

## **Für gestiegene Anforderungen: die Mehr-Wert-Ausstattung.**

Alle Ford Taunus-Modelle sind in ihrer Ausstattung noch wertvoller gemacht worden. So wurde das Grundmodell um die bisherige L-Ausstattung aufgewertet. Der Ford Taunus L hat die bisherige GL-Ausstattung. Das GL-Modell der Mehr-Wert-Generation liegt bis auf die Aluminium-Sportfelgen auf Ghia-Niveau. Und der Ford Taunus Ghia hat noch mehr Luxus-Ausstattung.

Der Taunus L, 4türlich,  
zuverlässig, wirtschaftlich, sicher.







# Vernünftige Technik zahlt sich aus.

Die technische Garantie für vorbildliche Straßenlage und sicheres Fahrverhalten: Das exakt abgestimmte Breitspur-Fahrwerk mit dem langen Radstand und Stabilisator vorn und hinten (Spurbreite 1445 mm vorn und 1425 mm hinten bei 4 1/2 J x 13 Felgen).

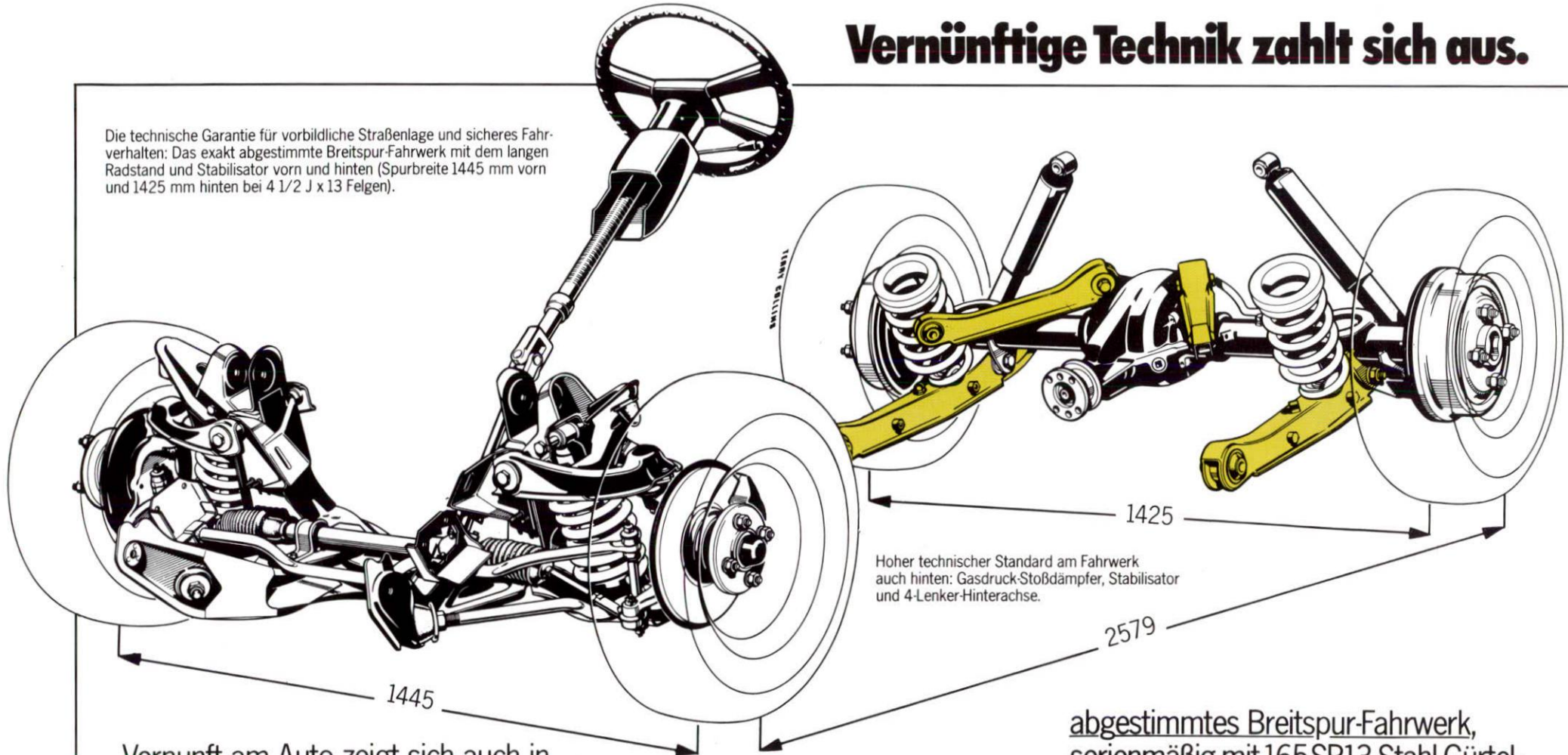

Vernunft am Auto zeigt sich auch in der Technik. Daran, daß sie Wirtschaftlichkeit und Zuverlässigkeit gewährleistet. Und das auf lange Jahre. An diesen Forderungen sollten Sie Ihr neues Fahrzeug messen. Damit Sie lange sicher fahren.

## Das Breitspur-Fahrwerk – die Basis Ihrer Sicherheit.

Wie wichtig dieses Thema von den Ford-Konstrukteuren genommen wird, zeigt sich an der Fahrwerks-Konstruktion des Ford Taunus: Ein exakt

Hoher technischer Standard am Fahrwerk auch hinten: Gasdruck-Stoßdämpfer, Stabilisator und 4-Lenker-Hinterachse.

abgestimmtes Breitspur-Fahrwerk, serienmäßig mit 165 SR13 Stahl-Gürtelreifen, hält den Wagen sicher auf der Straße. Der lange Radstand, Stabilisator vorn und hinten, die Gasdruck-Stoßdämpfer an der 4-Lenker-Hinterachse bewirken Kurvenfestigkeit und ein zuverlässiges Spurverhalten.



## Der Gleichdruck-Vergaser – hohe Leistung bei niedrigem Verbrauch.

Er stellt bei 1.3- und 1.6-Liter-Vierzylinder-Motoren eine Verbesserung der heute üblichen Vergaserkonstruktionen dar, weil sein Venturi-Ventil den Luftbedarf des Motors und – abhängig hiervon – gleichzeitig die an der Hauptdüse austretende Kraftstoffmenge regelt. Damit verbraucht der von Ford entwickelte

Mehr Wirtschaftlichkeit: der Ford-Gleichdruck-Vergaser nach dem Vario-Venturi-Prinzip.



Gleichdruck-Vergaser nach dem Vario-Venturi-Prinzip nur soviel Benzin wie unbedingt nötig.

Zum verbesserten Verbrauchsverhalten kommt ein Plus im Fahrverhalten; kraftvolle Beschleunigung, Leistungssteigerung und gleichmäßiges Durchziehen aus niedrigen Drehzahlen.

## Die hochentwickelte Motorentechnik – kraftvoll und wirtschaftlich.

Gute Leistungsdaten und niedrige Abgaswerte sind Pluspunkte der Ford Taunus-Motoren. Und auch ein günstiger Kraftstoffverbrauch. Das gilt nicht nur für den besonders wirtschaftlichen 1.6-l-HC-OHC-4-Zylinder-Motor mit 54 kW (73 PS). Trotz hoher Leistung (74 kW/101 PS) bleibt auch der schnelle und sportliche 2.0-l-HC-OHC-4-Zylinder wirtschaftlich im Verbrauch: Bei konstant

Mehr Wirtschaftlichkeit: der sparsame 1.6-Liter-Vierzylinder-Motor.

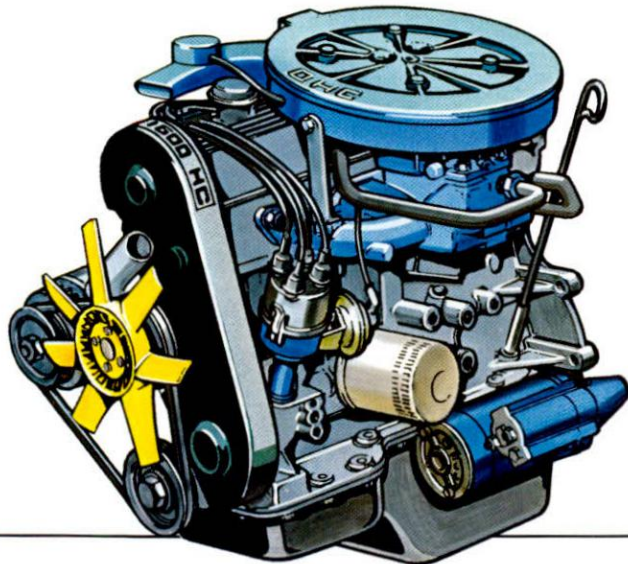

90 km/h nur 7,5 l, bei konstant 120 km/h 9,8 l und selbst im Stadtverkehr 11,1 l Superbenzin auf 100 km (Vergleichswerte nach DIN 70030). Der 2.0-l-LC-V6-Motor (66 kW/90 PS) begnügt sich mit Normalbenzin. Starke 84 kW (114 PS) bei konsequenter Wirtschaftlichkeit und äußerster Laufruhe bringt der 2.3-l-HC-Sechszylinder.

## Der thermostatisch geregelte Lüfter – Energiebewußtsein im Detail.

Alle Motoren werden durch einen thermostatisch geregelten Lüfter gekühlt. Der läuft nur dann, wenn Ihr Motor wirklich Kühlung braucht. Das spart Kraft und damit auch Benzin.

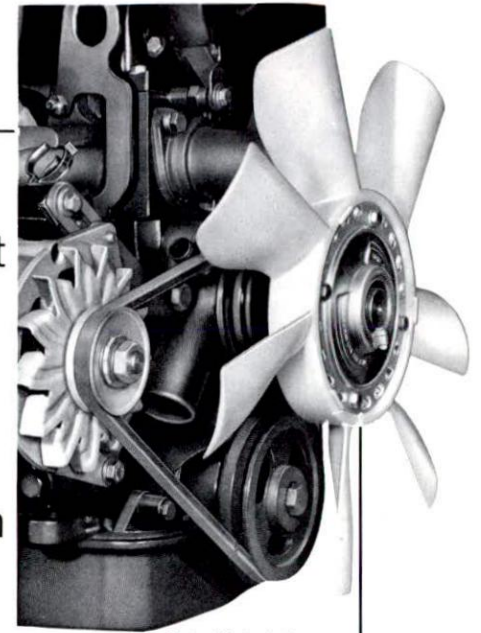

Mehr Wirtschaftlichkeit: Der thermostatisch geregelte Lüfter.



# Aufwertung der erfolgreichen Familien-Limousine. Ford Taunus.

Verbundglas-Frontscheibe, heizbare Heckscheibe, elektrische Scheibenwaschanlage, Nebelschlußleuchte und Rückfahrscheinwerfer gehören schon lange zur selbstverständlichen Serienausstattung des Ford Taunus.

Ab 11. Sept. 1980 ist der Wert des Grundmodells sicht- und spürbar gesteigert worden. Durch eine Mehrausstattung, die bis dahin dem L-Modell vorbehalten war.

Der Innenraum wirkt durch wertvolle Polsterstoffe und Teppichboden besonders einladend. Eine Mittelkonsole mit Ablagefächern für viele Kleinigkeiten und praktische Kartentaschen in den Fronttüren gehören ebenso zur Innenausstattung wie Tageskilo-

meterzähler und eine Quarzuhr. Äußerlich betonen Seitenschutzleisten die Linienführung der Karosserie. Das und vieles andere macht schon das Grundmodell des Ford Taunus zu einem Automobil von beachtlich hohem Gegenwert.

Im Wageninneren bleiben Sie von Motor- und Fahrgeräuschen weitgehend abgeschirmt. Durch die Ford-Schallschluckwanne. Und das zusätzliche Geräuschkämpfungspaket unter der Motorhaube hält den Geräuschpegel auch nach außen niedrig.

Der Ford Taunus ist serienmäßig mit dem sparsamen 1.3-l-LC-OHC-Motor (43 kW/59 PS) ausgerüstet. Auf Wunsch, gegen Mehrpreis, erhalten Sie ihn auch mit einem 1.6-l-LC-OHC (51 kW/70 PS)- oder 1.6-l-HC-OHC (54 kW/73 PS)-Motor.



Das Grundmodell der erfolgreichen Familien-Limousine. Ford Taunus, 4türig.



Serienmäßig: Mittelkonsole mit praktischen Ablagefächern, Kartentaschen in den Fronttüren und Quarzuhr.







# Mehr-Komfort serienmäßig. Ford Taunus L.

Die Sicherheit und die vernünftige Technik des Ford Taunus werden beim L-Modell durch eine noch großzügigere Ausstattung des Innenraumes ergänzt: hochwertiger Teppichboden, wertvolle, speziell zugeschnittene Polsterstoffe, Mittelarmlehne hinten (Limousine) und

Polsterstoff in den Seitenverkleidungen, Vier-Speichen-Lenkrad, von innen verstell-



Das Vier-Speichen-Lenkrad setzt einen komfortablen Akzent.



barer Außenspiegel (Fahrerseite), Stahl-Sportfelgen mit Felgenzierringen, H4-Halogen-Hauptscheinwerfer u. a.

Bei der Motorisierung Ihres Ford Taunus L können Sie zwischen fünf Maschinen wählen. Von 43 kW (59 PS) bis 74 kW (101 PS): Serienmäßig ist der Ford Taunus L mit dem sparsamen 1.6-I-HC-OHC-4-Zylinder (54 kW/73 PS) ausgerüstet. Außerdem steht Ihnen auch der 1.6-I-LC-OHC mit 51 kW/70 PS zur Wahl. Oder gegen Minderpreis die 1.3-I-LC-OHC-Maschine. Für gesteigerte Ansprüche auf Wunsch, gegen Mehrpreis: der 2.0-I-LC-V6-Motor (66 kW/90 PS), oder der sportlich-sparsame 2.0-I-HC-OHC-4-Zylinder mit obenliegender Nockenwelle.

Der bringt 74 kW (101 PS).

Mehr Sicherheit durch Mehr-Komfort: von innen verstellbarer Außenspiegel, Fahrerseite.

Stahl-Sportfelgen mit Felgenzierringen und breite Seitenschutzleiste.

Der komfortable Innenraum des Ford Taunus L.

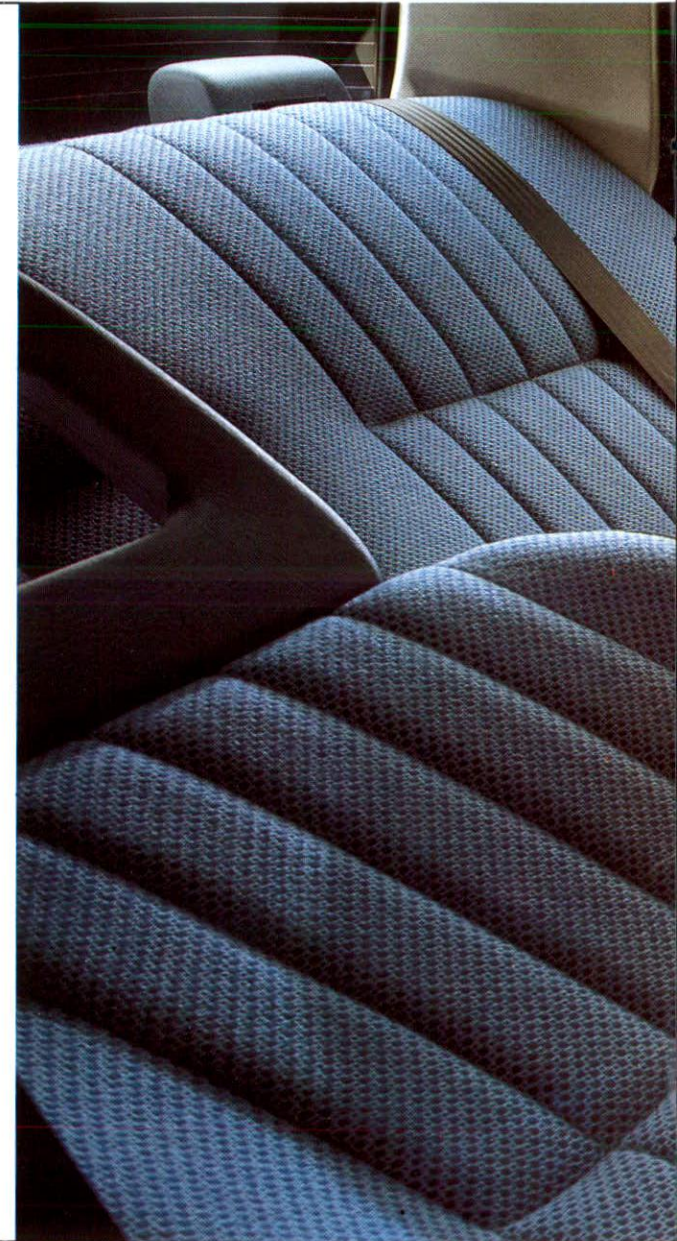











# Preiswürdigkeit auf hohem Niveau. Ford Taunus GL.



Hohes Anspruchsniveau bewies der Ford Taunus GL schon immer mit Ausstattungsmerkmalen wie H4-Halogen-Hauptscheinwerfer und 5½ J x 13-Stahl-Sportfelgen mit Felgenzier-ringen. Und Ford hat den Taunus GL der Mehr-Wert-Generation noch wert-  
voller gemacht.

Sitze und Seitenverkleidungen sind passend zum Velours-Teppichboden mit hochwertigen Cord-/Verlours-Polsterstoffen bezogen. In

der Mittelkonsole zwischen den Vordersitzen finden Sie eine praktische Ablagebox mit stoffbezogenem Deckel.

Holz furniert an den Oberkanten der Tür- und Seitenverkleidungen so-

GL-Innenraum: Handbrems- und Schalthebel-Manschette aus Kunstleder, lange Mittelkonsole mit Ablagebox und stoffbezogenem Deckel zwischen den Vordersitzen. Radio Sonderausstattung.



Ford Taunus GL, 4türlich mit Mehr-Komfort. Intensiv-Metalliclackierung Sonderausstattung.

wie getönte Scheiben runden die Optik der komfortablen GL-Ausstattung ab.

Sie als Fahrer werden die komplettierte Instrumentierung mit Drehzahlmesser und Bremskreiskontrollleuchte und die von innen verstellbaren Außenspiegel – auf Fahrer- und

Beifahrerseite – zu schätzen wissen. Und nicht zu vergessen: die 185/70 SR 13 Stahl-Gürtelreifen.

Serienmäßig ist der Ford Taunus GL mit dem bewährten 1.6-Liter-Motor ausgerüstet (54 kW/

73 PS; wahlweise 51 kW/70 PS). Auf Wunsch, gegen Mehrpreis, stehen Ihnen zwei stärkere Motoren zur Wahl: der 2.0-I-LC-V6-Motor mit 66 kW (90 PS) oder der 2.0-I-HC-OHC-Motor mit 74 kW (101 PS).



# Exklusivität und Luxus. Ford Taunus Ghia.



Aufwertung: Halogen-Fernscheinwerfer.

Außen wie innen verrät die luxuriöse Ghia-Ausstattung gehobenen Lebensstil und Liebe zum Detail.

Die hochwertige Ghia-Serienausstattung ist noch exklusiver geworden, seit Ford die Mehr-Wert-Generation geschaffen hat. Die Sicherheitsausstattung wurde um starke Halogen-Fernscheinwerfer erweitert.

Aufwertung: Radio P 22 D (UKW/MW).



Das Radio P 22 D mit UKW- und Mittelwellen-Empfangsteil, sechs Stationstasten, Verkehrsfunkdecoder, Senderkennung, Durchsageautomatik und Empfangsstärketester sorgt im aufgewerteten Ford Taunus Ghia für Ihre Unterhaltung. Und natürlich für aktuelle

Verkehrsinformation.

Am besten machen Sie bei nächster Gelegenheit eine Probefahrt im Ford Taunus Ghia.

Serienmäßig ist der Ford Taunus Ghia mit der 2.0-I-LC-V6-Maschine (66 kW/90 PS) ausgerüstet, die sich mit Normalbenzin begnügt. Auf Wunsch, gegen Mehrpreis, steht außerdem der starke 2.3-I-HC-V6-Motor mit 84 kW (114 PS) zur Wahl. Gegen Minderpreis der 1.6-I-HC-OHC-Motor (54 kW/73 PS) oder der 2.0-I-HC-OHC-Motor (74 kW/101 PS).

Ford Taunus Ghia, 4türig. Sein Äußeres wird geprägt durch Leichtmetall-Sportfelgen mit breiten 185/70 SR 13 Stahl-Gürtelreifen. Intensiv-Metalliclackierung Sonderausstattung.

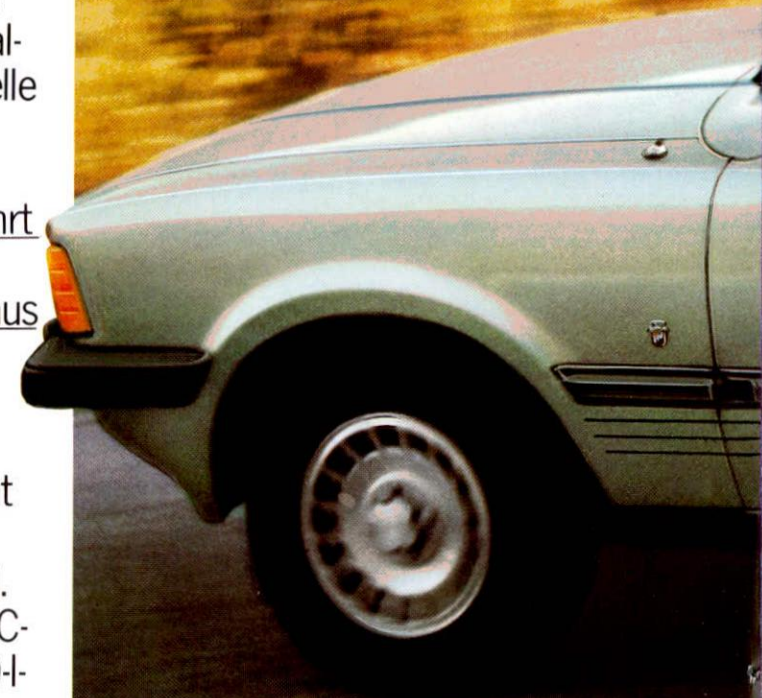







# Sportlich <sup>3x auf weiß</sup> Leistung. Ford Taunus mit <sup>XXL vorne</sup>



Funktionelles Cockpit mit Sport-Gezeigt am Ford Taunus GL

Mit entsprechender Abstimmung, starkem Antrieb und speziellem Fahrwerk.

Das S-Breitspur-Fahrwerk ist besonders sportlich abgestimmt. Dafür sorgt eine straffere Federkennung.

Größer dimensionierte Gasdruck-Stoßdämpfer für alle vier Räder und verstärkter Stabilisator an der Vorder- und Hinterachse erhöhen die Belastbarkeit

des Fahrwerks. Maßnahmen, die die Kurvengrenzgeschwindigkeit erhöhen, ohne den Komfort zu beeinträchtigen.

Auch die Bereifung ist sportlicher. Zum S-Paket gehören Stahl-Gürtelreifen der Dimension 185/70 SR 13 auf 5 1/2-Zoll-Leichtmetallfelgen. Und jetzt hat Ihr Ford Taunus „S“ auf Wunsch, gegen Mehrpreis, noch ein besonderes Extra

die markanten Vier-Loch-Leichtmetallfelgen mit breiten 195/60 HR 14 Niederquerschnittreifen. Die sehen nicht nur besser aus – sie bieten auch mehr Sicherheit. Und das zahlt sich aus. In schnellen Kurven genauso wie auf unebener Fahrbahn. Da haben Sie Ihren Ford Taunus „S“ immer sicher im Griff.

Und natürlich bedeutet „S“ immer auch: starke Motorisierung. Ob mit dem serienmäßigen 2.0-LC-Sechszylinder (66 kW/90 PS) oder auf Wunsch, gegen Mehrpreis, mit dem 2.3-I-HC-V6 (84 kW/114 PS) oder dem stärksten Ford 2.0-I-HC-OHC-Vierzylinder mit 74 kW (101 PS). Mit Ihrem Ford Taunus „S“ sind Sie spurtstark und schnell.

Der Ford Taunus mit dem S-Paket beweist, daß Sie auch in einer Familien-Limousine nicht auf Sportlichkeit verzichten müssen.

Mit dem S-Paket können Sie die geräumige Limousine auf Wunsch, gegen Mehrpreis, beim Ford Taunus L, GL oder Ford Taunus Ghia ein gutes Stück sportlicher machen.



Breite 195/60 HR 14 Niederquerschnittreifen auf 4-Loch-Leichtmetallfelgen als Sonderausstattung (Limousine).

Ford Taunus L, GL oder Ghia mit dem S-Paket: sportlich abgestimmtes Fahrwerk. Das S-Fahrwerk erhöht die Kurvengrenzgeschwindigkeit.

Abb. Ford Taunus GL „S“ 2türig, Intensiv-Metalliclackierung und 195/60 HR 14 Niederquerschnittreifen auf Vier-Loch-Leichtmetallfelgen und Radio Sonderausstattung.



**S-Abstimmung.**





# Mehr Raum ist nicht seine einzige Stärke.

Wenn Sie den gepflegten Komfort einer Limousine suchen. Und wenn Sie auch viel Platz für Beruf oder Freizeit brauchen. Der Ford Taunus Turnier bietet Ihnen beides.

Im Ford Taunus Turnier haben Sie nicht nur Platz und Komfort für 5 Personen, sondern auch noch fast einen ganzen Kubikmeter Stauraum. Denn hinter der Rückbank, wo die Ford Taunus- und L-Limousinen aufhören, finden Sie beim Ford Taunus Turnier noch eine Menge Stauraum.

Und das beachtliche Raumangebot des Ford Taunus Turnier können Sie mit wenigen Handgriffen noch wesentlich vergrößern: Klappen Sie einfach die Rücksitzlehne um. Sofort entsteht eine durchgehende Lade-

länge von 1,90 m. Platz genug auch zum Transport von sperrigen Gegenständen.

Das ist die Stärke des Ford Turnier-Konzepts: Großer variabler Gepäckraum. Bequem zugänglich durch die große Hecktür, die bis auf den Wagenboden reicht. Und das Fahrvergnügen einer vollwertigen Limousine. Denn ein Mehr an Platz bedeutet bei Ford nicht ein Weniger an Komfort.

Zum L-Modell bietet Ford Ihnen auf Wunsch, gegen Mehrpreis, sogar das komplette S-Paket.

Durch die Aufwertung ist auch dieses Familien-Vielzweck-Auto noch wertvoller geworden: Der Ford Taunus Turnier erhält serienmäßig im Grundmodell und L die Ausstattung der Mehr-Wert-Generation.

Ford Taunus L Turnier – mit dem Komfort der Limousine.

Ford Taunus Turnier: bei umgeklappter Rückbank eine Ladelänge von 1,90 m, gezeigt am Grundmodell.

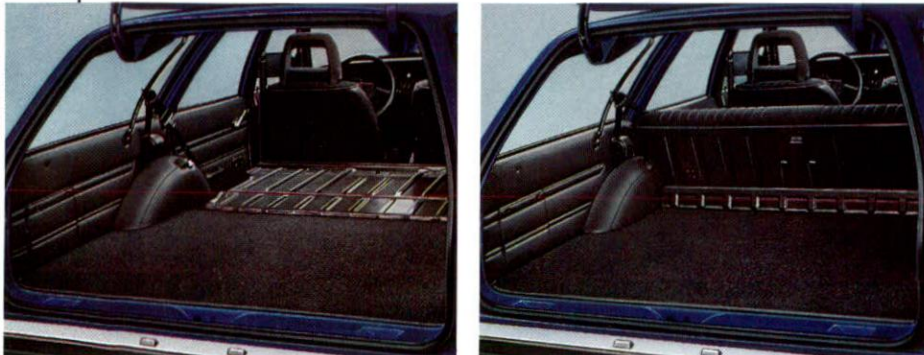









Ein weiteres Ergebnis der intensiven Korrosionsforschung – die Rost-Landkarte. Sie zeigt: Der nördliche Teil der Bundesrepublik liegt in der extrem rostintensiven Zone, der Süden immer noch im Bereich starker Gefährdung.

## Grundlegende Qualitäten, die serienmäßig sind.

Es gehört schon eine Menge Technik dazu, um ein Auto so gründlich zu machen. Es gehört ebensoviel Technik dazu, um seinen Wert auch lange zu sichern.

Ford-Ingenieure haben über Jahre systematisch Korrosionstests durch-





geführt. Im Labor und auf der Straße. Sie haben alle die Stellen am Auto aufgespürt, wo sich der Rost besonders gern einschleicht. Tausende von Autos in Kundenhand in 13 europäischen Ländern wurden in die Untersuchung einbezogen.

Das Ergebnis: DURAGARD, das Mehr-Phasen-Wertsicherungs-Programm von Ford.

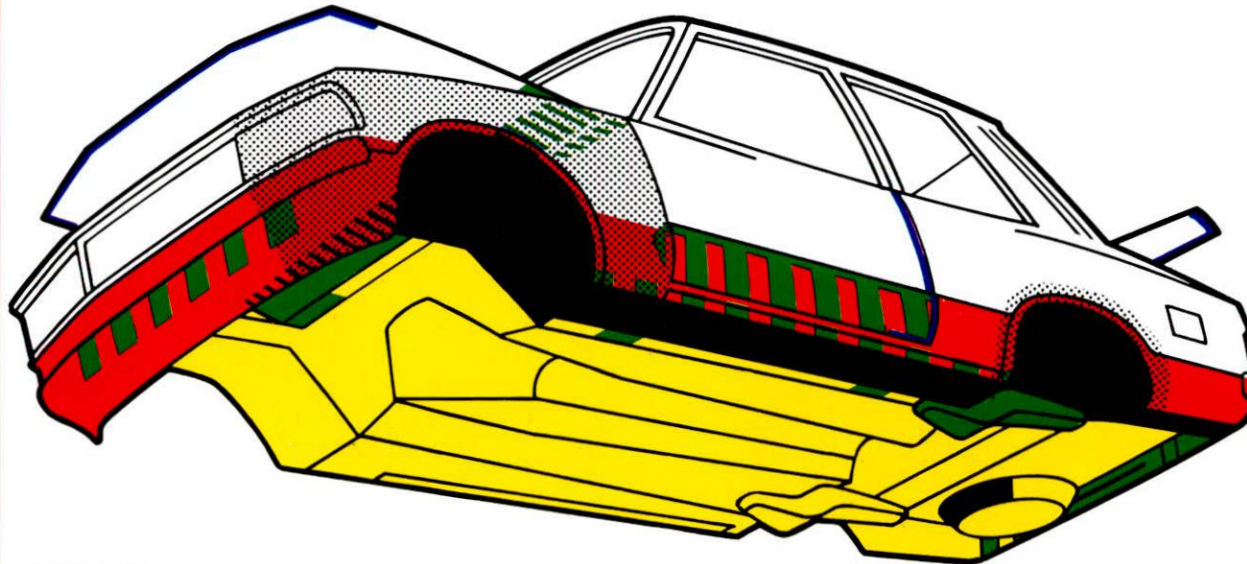
Von der gründlichen Spezialwäsche der Rohkarosse über die Elektrophorese (die Ford übrigens als erster deutscher Automobilhersteller eingeführt hat). Über die Wachskonservierung von besonders rostanfälligen Hohlräumen, deren lückenlose Anwendung Stichproben mit einem Präzisionsinstrument aus der Medizin garantieren – dem Endoskop. Bis zum PVC- und Wachs-Unterbodenschutz eine genau eingehaltene Wertsicherungs-Technik.

DURAGARD verlängert das Leben des Ford Taunus. Und es sichert seinen Wiederverkaufswert. Und – was uns allen schließlich zugute kommt: Je länger die Autos halten, desto länger reichen die Rohstoffreserven der Welt, die für den Bau neuer Autos notwendig sind – wie Eisenerz oder auch das Öl.



-  PVC-Unterbodenschutz
-  Hohlraumschutz
-  Bordel-Kanten-Schutz
-  Steinschlagschutz
-  Unterbodenwachs







# FORD TAUNUS Programmübersicht.

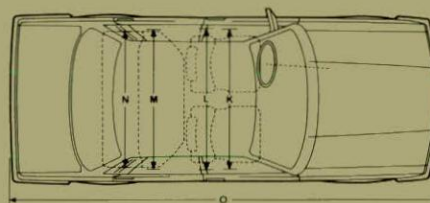
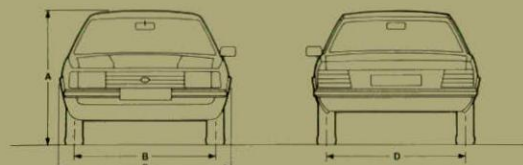
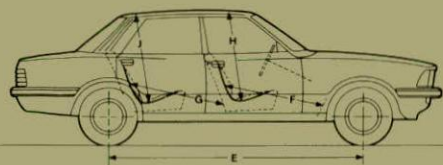

Ford Taunus Limousine	
A - Höhe	1363 mm
B - Spur vorn	1445 mm
C - Breite	1705 mm
D - Spur hinten	1428 mm
E - Radstand	2579 mm
F - Beinraum vorn	1030 mm
G - Beinraum hinten	869 mm
H - Kopfraum vorn	952 mm
J - Kopfraum hinten	940 mm
K - Hüftraum vorn	1365 mm
L - Schulterraum vorn	1366 mm
M - Hüftraum hinten	1365 mm
N - Schulterraum hinten	1361 mm
O - Länge über alles (ohne Stoßstangenhörner)	4340 mm



Ford Taunus



Ford Taunus L



Ford Taunus GL



Ford Taunus Ghia



Taurus S-Versionen

# FORD TAUNUS



Das Zeichen der Vernunft.