



FORD GRANADA GHIA











### Ford Granada Ghia.

#### Über die feinen Autos und die feinen Unterschiede.

Die Automobile der Oberklasse haben heute ein so hohes konstruktives Niveau erreicht, daß es schwerfällt, gravierende Unterschiede auszumachen. Aufwendige Fahrwerkstechnik, 6-Zylinder-Motoren und Benzineinspritzung gehören in diesen Kreisen längst zur Norm.

Um so interessanter sind die feinen Unterschiede, wenn man aus der Nähe betrachtet, was einem tatsächlich fürs Geld geboten wird. Wie hoch Ford die Erwartungen von anspruchsvollen Kunden einschätzt, beweisen so nützliche wie angenehme Details: wärmedämmendes bronzegetöntes Glas rundum, Stahlkurbeldach, elektrische Antenne, Zentralverriegelung, Intensiv-Metallic-Lackierung und 6-Zoll-Aluminium-Sportfelgen. Dinge, die beim Granada Ghia selbstverständlich zur Serienausstattung rechnen.

Manche der feinen Unterschiede kann man auch hören: Im Granada Ghia herrscht auch bei hohen Geschwindigkeiten kultivierte Ruhe. Dank seiner verstärkten Schallschluckwanne, die den Innenraum gegen Motor- und Fahrgeräusche abschirmt.

Die umsichtige Konstruktion des Granada Ghia macht nicht zuletzt die ausgeklügelte Aerodynamik seiner eleganten Linienführung augenfällig. Beispiele dafür sind die glatten Flächen, die Bugform, die nach vorn abfallende Motorhaube, der Frontspoiler.

Der Granada Ghia ist durchaus dazu angetan, althergebrachte Vorstellungen von den feinen Autos der Oberklasse zu ergänzen.

◀ Ford Granada Ghia 2.8i.  
Hochdruck-Scheinwerfer-Waschanlage,  
Außenspiegel Beifahrerseite auf Wunsch,  
gegen Mehrpreis.



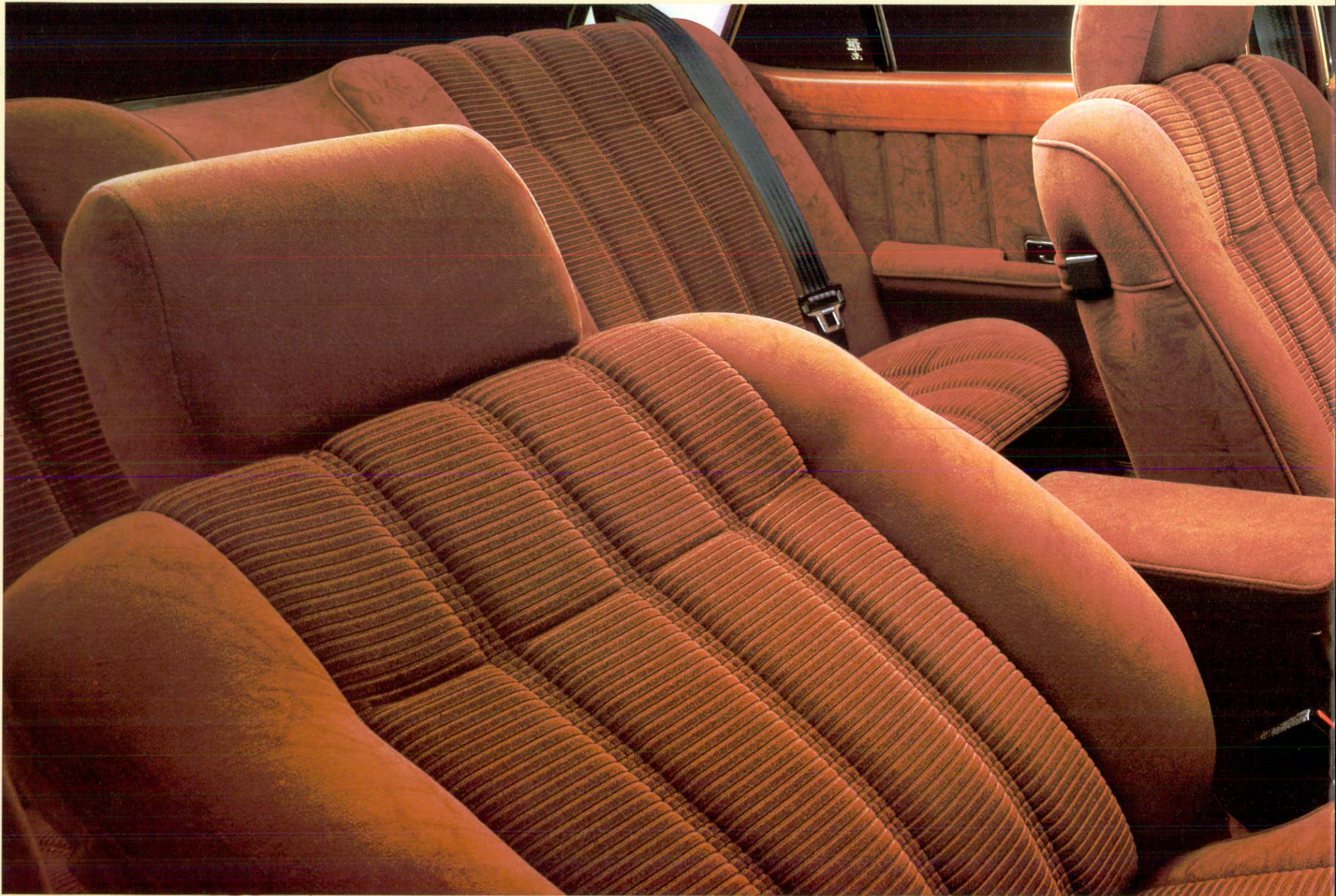





Ford Granada Ghia.  
Führungspositionen haben einen  
entsprechenden Rahmen.

Die exklusiven Vorzüge, die schon äußerlich sichtbar die Liebe zum Detail dokumentieren, werden erst in der gepflegten Atmosphäre des aufwendig gestalteten Innenraums so recht spürbar. Hier wurde mit wertvollen Stoffen, farblich abgestimmtem Langflorteppich und Holzfurnier in bester Verarbeitung ein Interieur geschaffen, das Fahrer und Mitfahrer in ein entspanntes Verhältnis zum Verkehrsgeschehen versetzt.

Auch von nahem betrachtet überzeugt die serienmäßige Ausstattung dieses luxuriösen Automobils. Servolenkung, von innen verstellbarer Außenspiegel, Radio mit drei Lautsprechern und Verkehrsfunkdecoder mit Sender-/ Durchsagekennung sind Ghia-Charakteristika, die sowohl der Sicherheit als auch der Annehmlichkeit dienen. Der Drehzahlmesser in der blendfreien Instrumentenfront, alle Bedienungselemente in unmittelbarer Reichweite und auch die quartzgesteuerte Zeituhr in der Mittelkonsole tragen zur besseren Übersicht des Fahrers bei.

Zahlreiche Ablagemöglichkeiten und Kartentaschen in den Rückseiten der vorderen Sitzlehnen, ein abschließbares Handschuhfach und eine integrierte Ablagebox für den Verbandskasten zeugen von der Liebe zum nützlichen Detail, die beim Granada Ghia verwirklicht wurde.



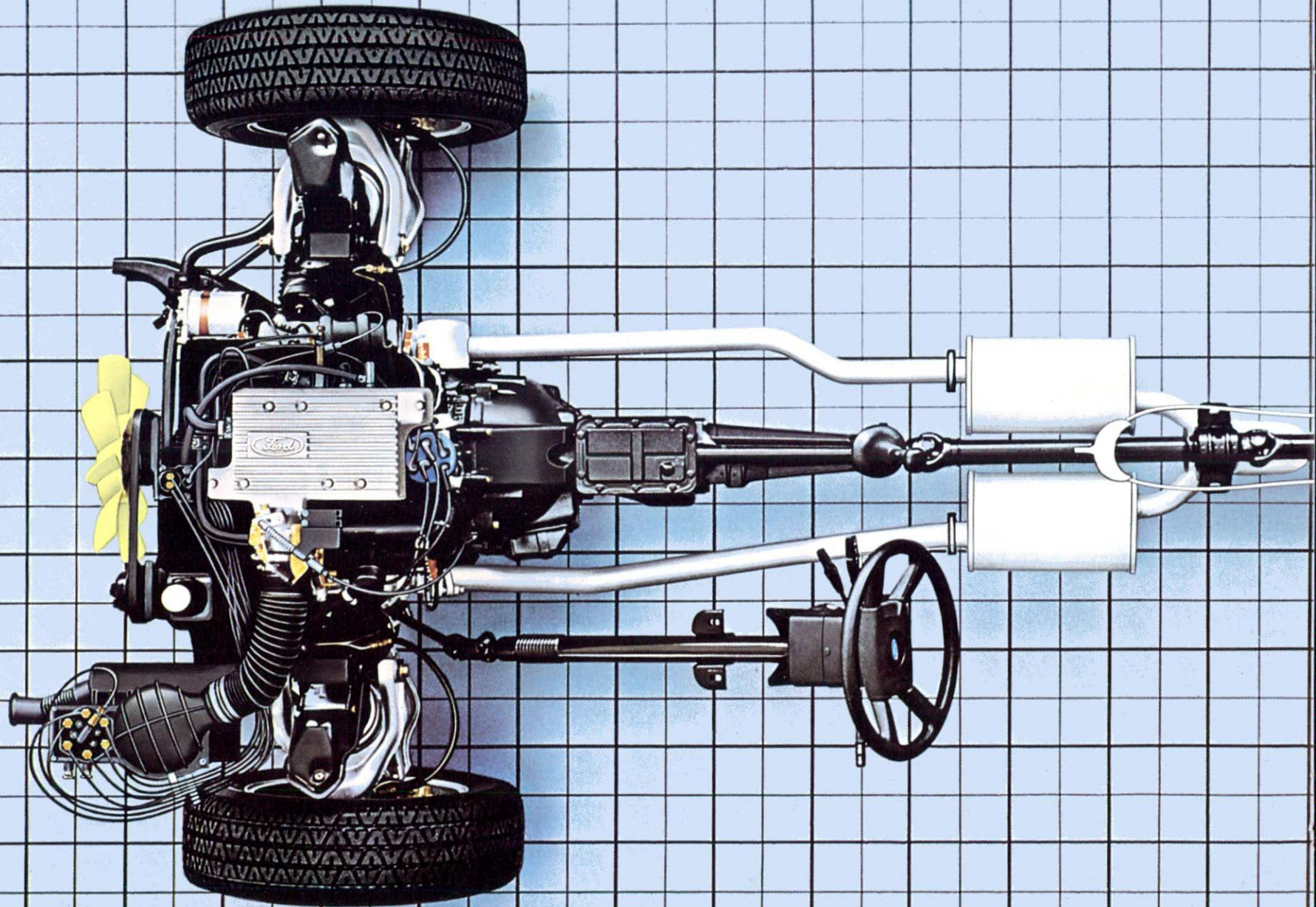



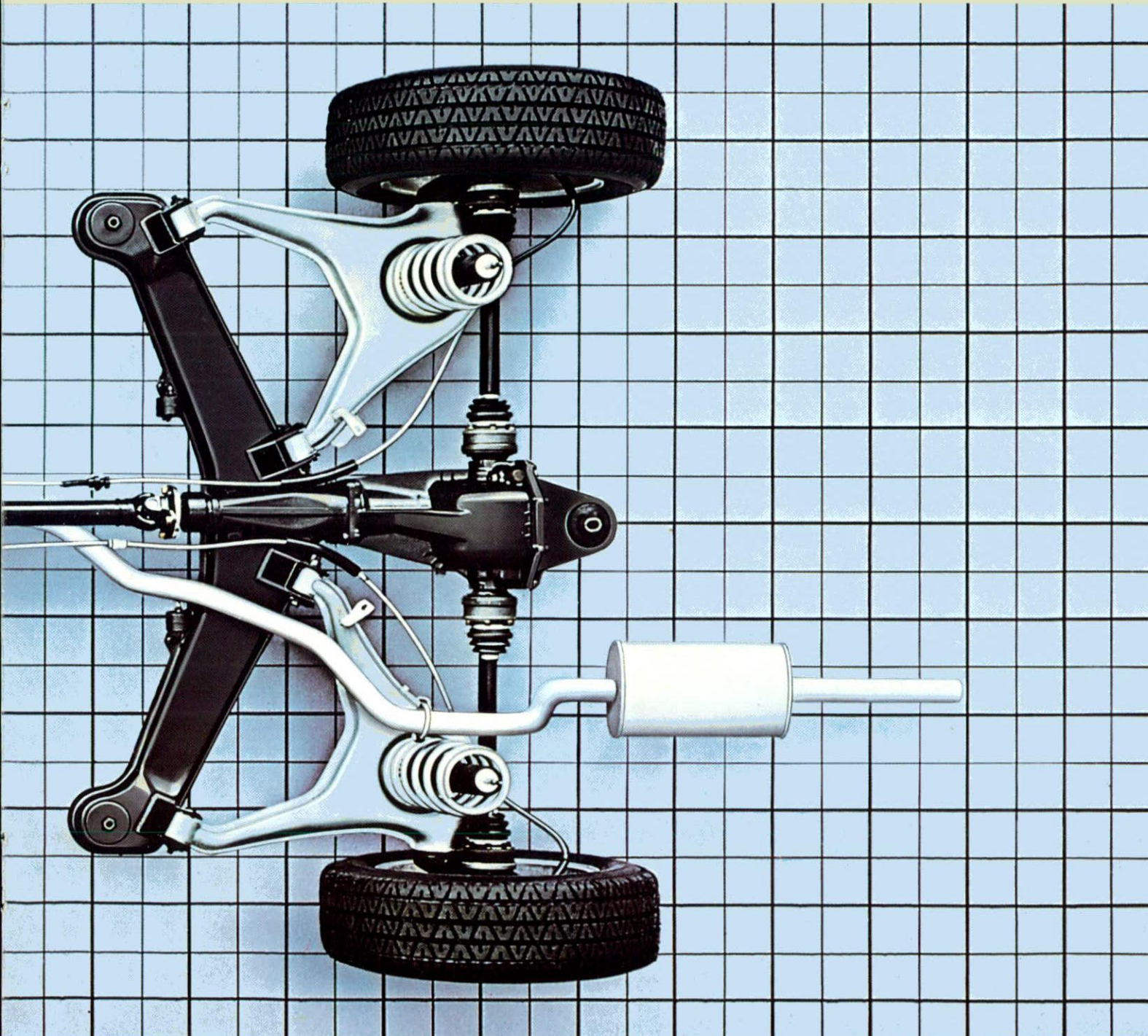

Ford Granada Ghia.  
Die hochentwickelte Basis für ein  
sicheres Vorwärtskommen.  
Das beruhigende Gefühl der Sicherheit im Granada Ghia ist das direkte Resultat seines konstruktiven Aufwandes. Grundlage dafür ist eine aufwendige Fahrwerkskonstruktion: Einzelradaufhängung (mit Doppelgelenk-Schräglenker-Hinterachse) und vier Gasdruck-Stoßdämpfer. Besonders breite Spur. Dazu ein langer Radstand, der viel Platz im bestgefederten Raum zwischen den Achsen schafft. Und Stahl-Gürtelreifen auf 6 Zoll breiten Aluminium-Sportfelgen. So entsteht aus dem optimalen Zusammenwirken konstruktiver Elemente jenes Fahrverhalten, das ein Gefühl der Geborgenheit vermittelt.

Ford Granada Ghia:  
2.3-Liter-V6, 84 kW (114 PS) serienmäßig.  
2.8-Liter-V6, 99 kW (135 PS).  
2.8-Liter-V6-Einspritzmotor, 118 kW (160 PS).





▲ Lederpolster – Jamaica- oder Safari Braun.

▼ Klima-Anlage.

▼ Stereo-Radio mit Stereo-Cassettenteil.

▼ Hochdruck-Scheinwerfer-Waschanlage.







Ford Granada Ghia.  
Exklusive Extras für individuelle  
Ansprüche.

Vergleiche in der Oberklasse lassen leicht erkennen, daß die serienmäßige Ausstattung des Granada Ghia auch höchsten Ansprüchen an Sicherheit und Bequemlichkeit genügt. Dennoch bleibt ein gewisser Spielraum, den Granada Ghia nach ganz persönlichen Wünschen zu ergänzen.

Zu den wenigen Dingen, mit denen sich der Granada Ghia im Innenraum noch extra bereichern läßt, gehören zum Beispiel Lederpolster – in Jamaica- oder Safaribraun.

Elektrische Fensterheber, Stereo-Radio mit Stereo-Cassettenteil oder ein automatisches Getriebe können die Annehmlichkeiten für den Besitzer ebenfalls noch weiter individualisieren. Und die hochentwickelte Technik und die Fahrkultur des Granada Ghia sind es wert, ernsthaft über ein Stück zusätzlicher Sicherheit nachzudenken, die Autofahren in der Oberklasse erst vollkommen macht. Die Einrichtung, die den Ghia-Passagieren ihr eigenes „Betriebsklima“ sichert – unabhängig von Jahreszeit und Wetter: eine Klimaanlage.









Ford Granada Ghia Turnier.  
Wer mehr Lebensraum braucht, muß  
auf die feinen Unterschiede nicht  
verzichten.

Limousinen mit einem größeren Platzangebot und am Ende einer Tür mehr bieten den zusätzlichen Lebensraum, den sich viele Menschen wünschen. So kommt zur hochentwickelten Technik und der besonderen Ausstattung des Granada Ghia ein Platzangebot, das auch ausgedehnten Familien-Urlaubsreisen und sperrigen Hobbys gerecht wird.

Auch mit seinem respektablen Stauraum von 1,15 m<sup>3</sup>, der sich bei umgeklappter Fondsitzbank auf 2,15 m<sup>3</sup> vergrößern läßt, muß auf keinen Vorzug der Limousinen-Oberklasse verzichtet werden. Der in das Styling harmonisch integrierte Dachgepäckträger erweitert den Hobbyraum um ein schönes Stück. Auf Wunsch, gegen Mehrpreis, gibt es ab Werk ein komplettes Anhängerpaket mit Niveaulift. Damit kann z. B. der Granada Ghia Turnier 2.8 Liter bis zu 1900 kg ziehen (bei 8 % Steigung). Mit dem serienmäßigen 2.3-Liter-V6-Motor (84 kW/114 PS), dem 2.8-Liter-V6 (99 kW/135 PS) oder dem 2.8-Liter-V6-Einspritzmotor 118 kW/160 PS) entwickelt der Granada Ghia Turnier eine Kraft, die auch sportliche Fahrer begeistert.

Bei Ford beschränken sich die feinen Unterschiede bei den feinen Autos eben nicht nur auf Limousinen herkömmlicher Bauart.

◀ Ford Granada Ghia Turnier 2.8.  
Außenspiegel Beifahrerseite auf Wunsch,  
gegen Mehrpreis.



# Ford Granada Ghia. Technik, Maße und Gewichte.

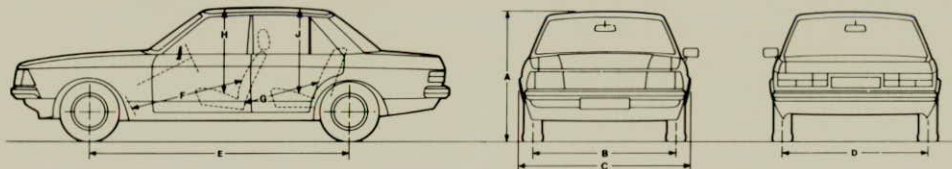

Motor			
Sechszylinder (2.3 und 2.8 l) Viertaktmotor in 60°-V-Form. Startautomatik, Wasserpumpe, Wasserpumpe, Druckumlaufschmierung mit Hauptstromölfilter			
Hubraum: (Steuerformel)	ccm	<b>2274 (V6)</b>	<b>2772 (V6)</b>
Bohrung/Hub:	mm	90.0/60.1	93.0/68.5
Leistung bei:	kW (PS) U/min	84 (114)/5300	99 (135)/5200
Drehmoment bei:	Nm (mkp) U/min	176 (17,9)/3000	216 (22,0)/3000
Verdichtung:		9.0:1	9.2:1
Vergaser bzw. Einspritzanlage:		Doppelvergaser	Doppelvergaser
Kraftstoff:		Superbenzin	Superbenzin
<b>Fahrleistung</b>			
Beschleunigung von 0 auf 100 km/h:			
		Lim.	Turn.
	mech. Getriebe:	Sek. 12.7	13.6
	autom. Getriebe:	Sek. 15.0	15.7
Höchstgeschwindigkeit:			
		mech. Getriebe:	km/h 172 168
		autom. Getriebe:	km/h 165 161
Kraftstoffverbrauch für 100 km (DIN) bei konstanter Geschwindigkeit			
		von 90 km/h	
	mech. Getriebe:	Liter 8.6	8.7
	autom. Getriebe:	Liter 9.5	9.8
		von 120 km/h	
	mech. Getriebe:	Liter 11.0	11.1
	autom. Getriebe:	Liter 11.9	12.1
	mech. Getriebe:	Liter 13.7	13.4
	autom. Getriebe:	Liter 13.9	13.6
<b>Maße und Gewichte</b>			
		Länge: mm 4691 (Turnier 4824)	
		Breite: mm 1791	
		Höhe: mm 1423 (Turnier 1484)	
		Radstand: mm 2769	
		Spurbreite vorn/hinten: 1528/1532	
		Kofferrauminhalt: Liter 640	
		Laderaumvolumen Turn.: m <sup>3</sup> 1.15 (Rücksitzl. stehend), 2.15 (Rücksitzlehne umgeklappt)	
		Ladefläche Turnier: m <sup>2</sup> 1.67 (Rücksitzlehne stehend), 2.98 (Rücksitzlehne umgeklappt)	
		Max. lichte Höhe Laderaumboden bis Unterkante Türöffnung (Turnier): 723 mm	
		Lim.	Turn.
Anhängelast geb. <sup>2)</sup> :	mech. kg	1400	1200
	autom. kg	1400	1200
ungebremst:	mech. kg	610	680
	autom. kg	610	680
zul. Dachlast:	kg	75	75
Bei Wegfall des Dachgepäckträgers beim Turnier erhöht sich die zul. Dachlast um 25 kg.			

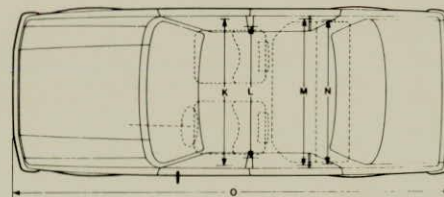

## Maßzeichnungen Ford Granada Ghia (Lim.)

A = Höhe	1423 mm
B = Spur vorn	1528 mm
C = Breite	1791 mm
D = Spur hinten	1532 mm
E = Radstand	2769 mm
F = Beinraum vorn	1055 mm

G = Beinraum hinten	952 mm
H = Kopfraum vorn	969 mm
J = Kopfraum hinten	953 mm
K = Schulterraum vorn	1440 mm
L = Hüfraum vorn	1473 mm
M = Schulterraum hinten	1440 mm
N = Hüfraum hinten	1470 mm
O = Länge über alles	4691 mm

**Serienmäßiger Lieferumfang u. a.:**  
**Technik: 2.3-l-HC-V6-Motor, 84 kW (114 PS)**  
 Einzelradaufhängung vorn und hinten,  
 Gasdruckstoßdämpfer, kontaktlose Transistor-Zündung, Servo-Lenkung

Seitenschutzleiste, Nebelschlußleuchte, elektrische Antenne. Weitere Ausstattung beim Turnier: Heckscheibenwisch-/waschanlage, Zierstreifen an der Seite, Dachgepäckträger.

**Ausstattung außen:**  
 H-4 Halogen-Hauptscheinwerfer  
 185 SR 14 Stahlgürtelreifen, Stahlgürtelrad hinten hochstellbar, Außenspiegel von innen verstellbar, 6' x 14 Aluminium-Sportfelgen, Zentralverriegelung, getönte Scheiben, rundum Intensiv-Metallic-Lackierung, Frontspoiler,

### Ausstattung innen:

Kopfstützen vorn, höhenverstellbar, Automatik-Sicherheitsgurte vorn und hinten (mittlerer Gurt: statischer Beckengurt), Ablagebox mit Deckel für Verbandkasten in der Hutablage hinten (Limousine)  
 4-Speichenlenkrod - schaumstoffummantelt  
 Drehzahlmesser, Ampèremeter, Öldruckanzeige,

Mittelkonsole mit Ablagebox und Deckel zwischen den Vordersitzen, Zigarettenanzünder und Aschenbecher an der Rückseite für Fondpassagiere  
 Türverkleidungen mit Edelholzurnier  
 Stoffbezug-Kopfstützen vorn  
 Ford-Radio P 42 D (UKW/MW/LW/KW) mit Verkehrsfunkdecoder, Sender-/Durchsagekennung und 3 Lautsprechern  
 Langflor-Teppichboden  
 Spezieller Sitzbezugstoff/-Zuschnitt  
 Rücksitz ohne herausklappbare Mittelarmlehne (nur beim Turnier)

## Getriebe

Mechanisches vollsynchronisiertes Viergang-Getriebe. 1 Rückwärtsgang. Mittelschaltung/automatisches Getriebe mit Ölkühler, Drehmomentwandler, Dreigang-Planetengetriebe, Mittelwahlhebel

## Fahrwerk

Antrieb: Hinterradantrieb: zweiteilige Kardanwelle  
 Radaufhängung: Vorn: Einzelradaufhängung mit Doppelquerlenkern, Schraubenfedern, Zugstreben, Querstabilisator und Gasdruckstoßdämpfern und Federung: Hinten: Einzelradaufhängung mit Doppelgelenk-Schräglenkern, Schraubenfedern und Gasdruckstoßdämpfern  
 Lenkung: Zahnstangenlenkung mit Sicherheitslenksäule, Servolenkung  
 Wendekreis: 11,2 m  
 Bremsanlage: Hydraulisches Zweikreis-Bremssystem mit selbstnachstellenden Scheibenbremsen vorn (ab 2.8 l innenbelüftet) und selbstnachstellenden Trommelbremsen hinten, Bremskraftverstärker. Mechanische Handbremse auf die Hinterräder wirkend.

Bereifung und Felgen: 185 SR 14 auf 6" x 14 Aluminium-Sportfelgen.  
 2.8 l 99 kW (135 PS) mech. Getriebe und 2.8 l 118 kW (160 PS) 185 HR 14 Stahlgürtelreifen.  
 S-Paket: 190/65 HR 390 TRX auf 6" x 15.35 Aluminium-Sportfelgen

## Füllmengen

Kraftstoffbehälter: Liter 65/62 Lim./Turnier  
 Ölwechselmenge einschließlich Filter: Liter 3.75 (für 2.3, 2.8 l = 4.25), Kühlsystem einschließlich Heizung: Liter 6.0 (für 2.3, 2.8 l = 10.2).

## Elektrische Anlage

12-Volt-Drehstrom-Anlage. Drehstromlichtmaschine: 45 A für Turnier (außer 2.8 l); 55 A für 2.3 l - 2.8 l, 70 A für alle 2.8 l.

## Service:

Inspektionen alle 20.000 km. Dazwischen lediglich eine Kontrolle

<sup>1)</sup> Fahrleistungen der hier nicht genannten S-Versionen erfahren Sie beim Ford-Händler.

<sup>2)</sup> Alle Werte bei 12% Steigung. Auf Wunsch, gegen Mehrpreis, gibt es den Granada ab Werk mit einem kompletten Anhängepaket. Dazu gehören die Anhängerkupplung (75 kg Deichsellast), eine Niveaugulierung mit elektrisch betriebenen Kompressor, ein elektrisch verstellbarer rechter Außenspiegel mit Fernbedienung sowie TÜV-Abnahme im Werk. Bei 8% Steigung erhöhen sich die zulässigen Anhängelasten (gebremst) je nach Motorgröße bis zu 1900 kg (Turnier).

Die abgebildeten Fahrzeuge sind zum Teil mit Zusatzausrüstungen ausgestattet, die gegen Mehrpreis erhältlich sind. Ihr Ford-Händler wird Sie gern über den serienmäßigen Lieferumfang der einzelnen Modelle und unser Farbprogramm informieren.  
 Angaben über technische Daten (nach DIN 70 020 und 70 030) und über den Lieferumfang entsprechen dem Stand der Drucklegung 26. Juli 1979 und sind unverbindlich. Ford-Werke Aktiengesellschaft. Köln, Werbeabteilung. 90 145

# FORD GRANADA GHIA



Das Zeichen der Vernunft.