

DER NEUE TAUNUS 12 M

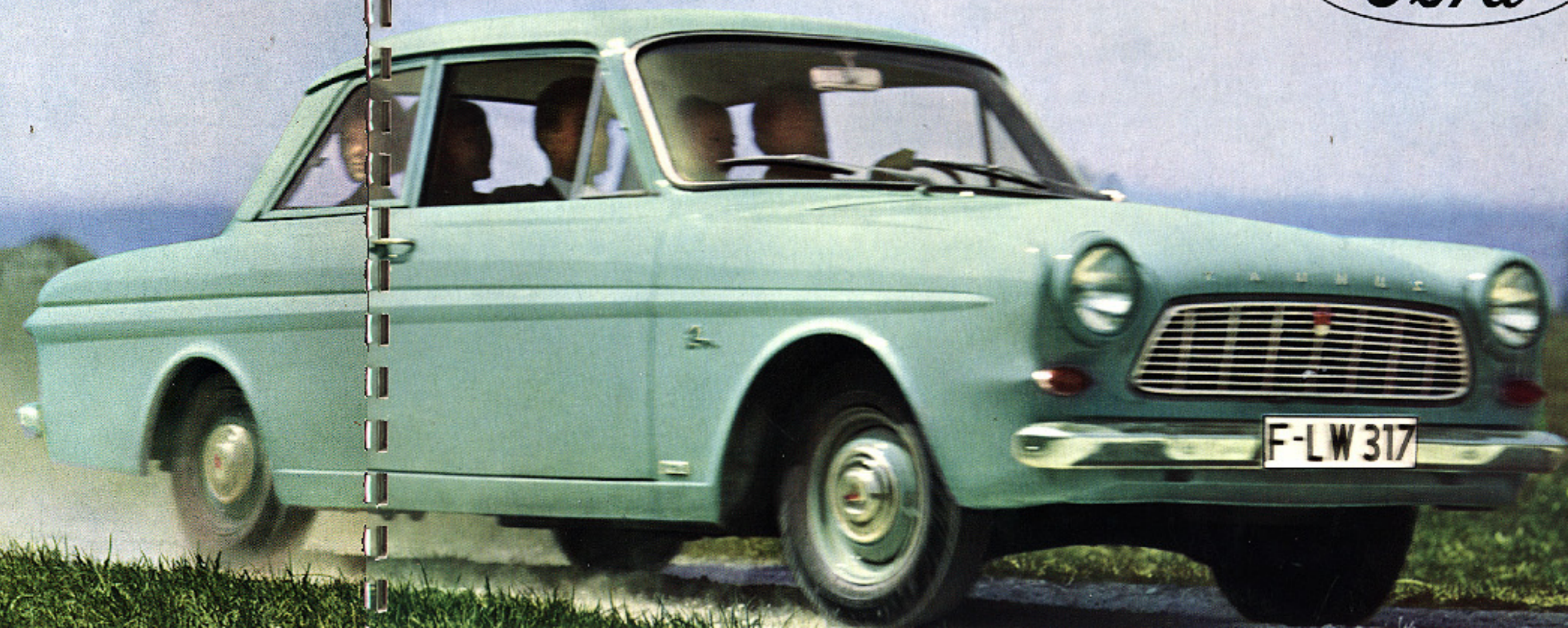

**Lieber Ford-Verkäufer -
... bevor Sie blättern ...**

diese Broschüre vermittelt Ihnen in Bild und Text einen umfassenden Eindruck vom neuen Taunus 12 M. Die beiliegende Schallplatte ergänzt und vertieft diese Vorstellung. Also legen Sie bitte gleich die Platte auf - der neue Taunus 12 M stellt sich Ihnen in Bild und Ton vor.

Man spricht schon lange von ihm - dem neuen Taunus 12 M. Heute stellt er sich Ihnen vor. Ein würdiger Nachfolger eines bewährten Vorgängers, der - wie alle Ford-Automobile - Tradition und Fortschritt glücklich in sich vereint. Klare Linienführung, günstige Raumaufteilung, ein robustes Triebwerk und geringe Wartungskosten machen dieses Automobil ...

... vor allem wirtschaftlich

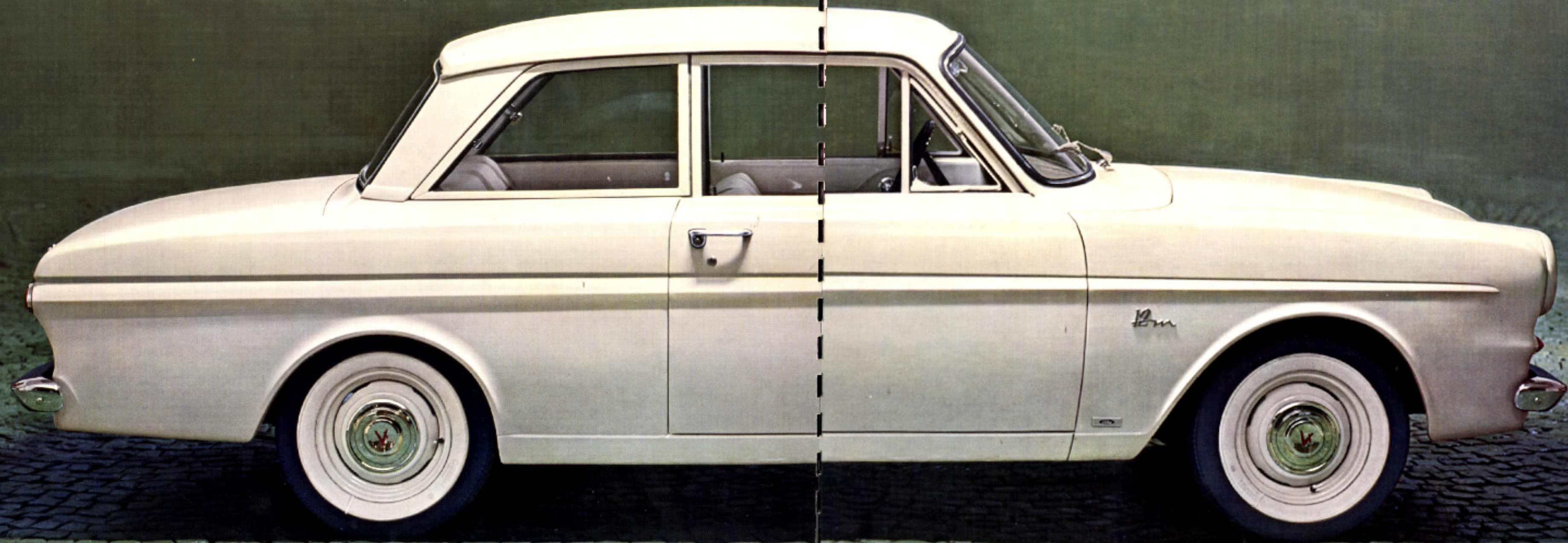

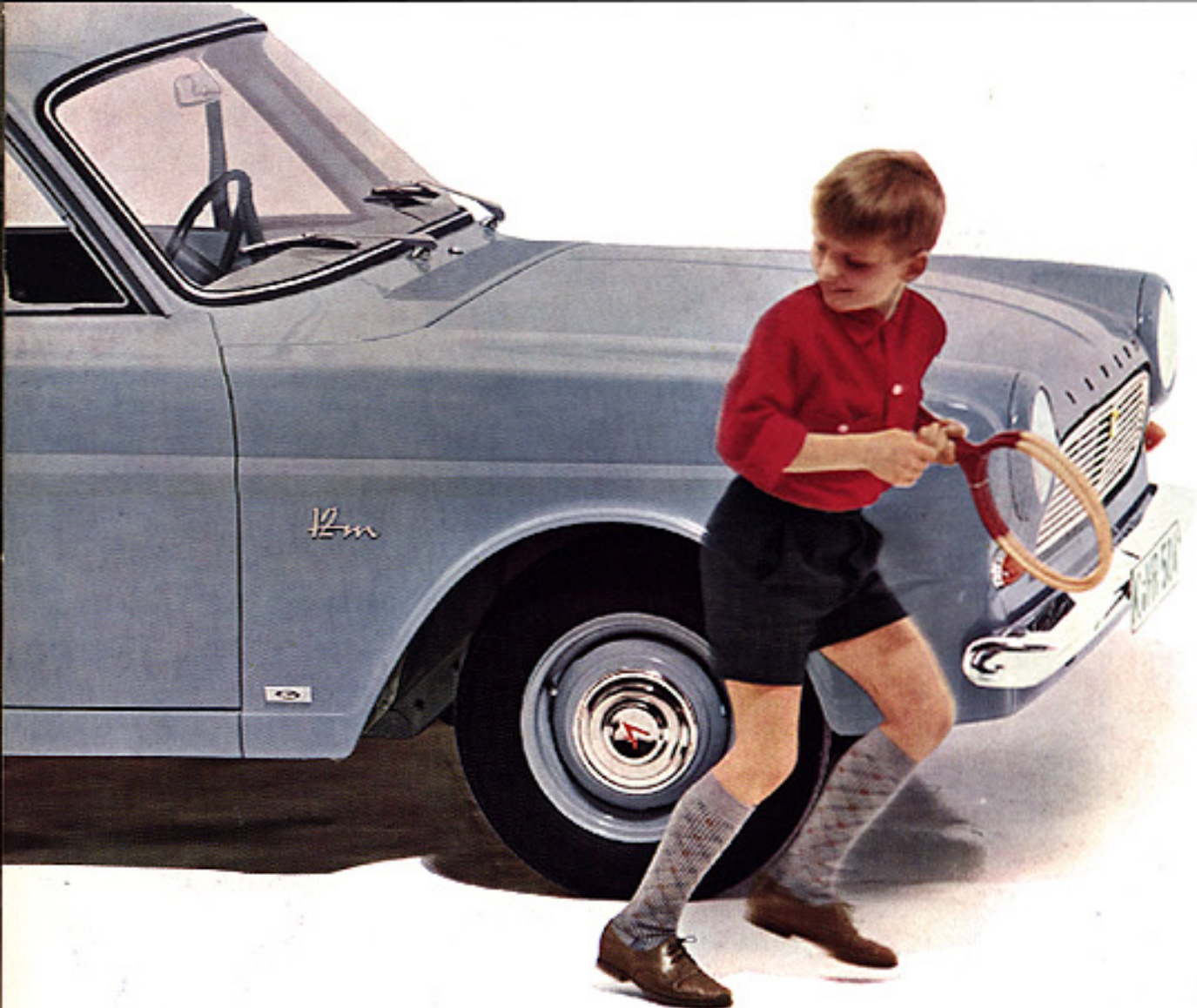

Der Vorderradantrieb ermöglicht bei einem Wagen dieser Klasse optimale Raumausnutzung. Ein Blick unter die Haube zeigt Ihnen die fortschrittliche Konstruktion des kompakten Triebwerkes.

Der robuste und sparsame V 4 Kurzhub-Motor sorgt für die Kraft.

Exakte Schaltung, kurze Schaltwege und vier vollsynchronisierte Gänge ermöglichen blitzschnelle Anpassung an jede Fahrsituation.

Kürzer und leiser geht es nicht: Direkte Kraftübertragung über das hypoidverzahnte Differential auf die gelenkten Vorderräder.

Beispielhaft leichte Bedienung durch Kugelumlauflenkung.

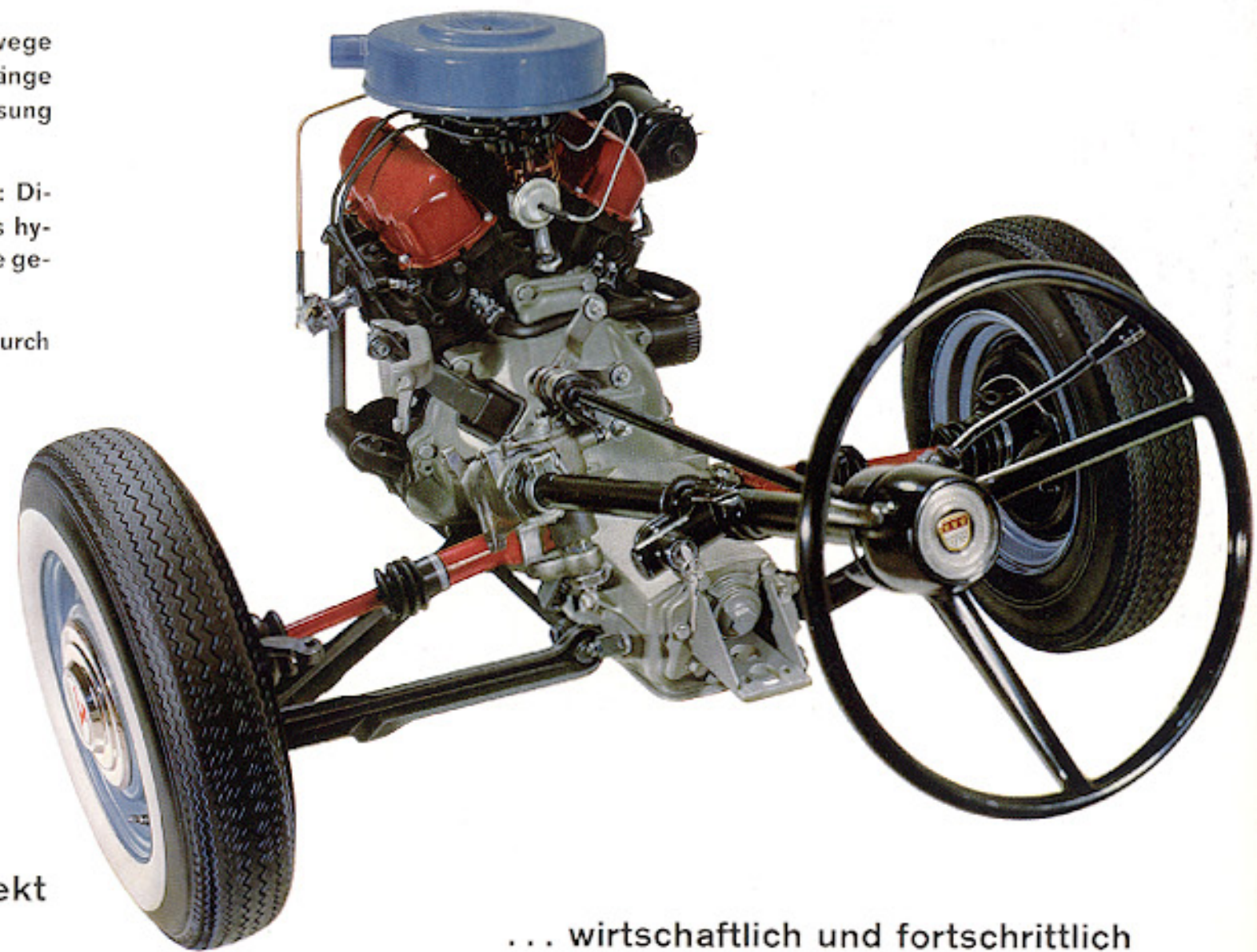

So kommen 40 PS direkt auf die Straße ...

... wirtschaftlich und fortschrittlich

In einem der modernsten Motorenwerke der Welt entsteht der neue V 4 Kurzhub-Motor.

V-Form spart Raum. Diese Kompaktbauweise ermöglicht eine kurze, steife Kurbelwelle. Das ergibt schwingungsfreien Lauf und lange Lebensdauer. Auch die niedrigen Kolbengeschwindigkeiten tragen dazu bei – 6,9 m/s bei 100 km/h.

Hohes Drehmoment – 8 mkg – und niedriger Kraftstoffverbrauch – 7,5 l/100 km nach DIN 70030 – machen diesen Motor...

... wirtschaftlich und leistungsfähig

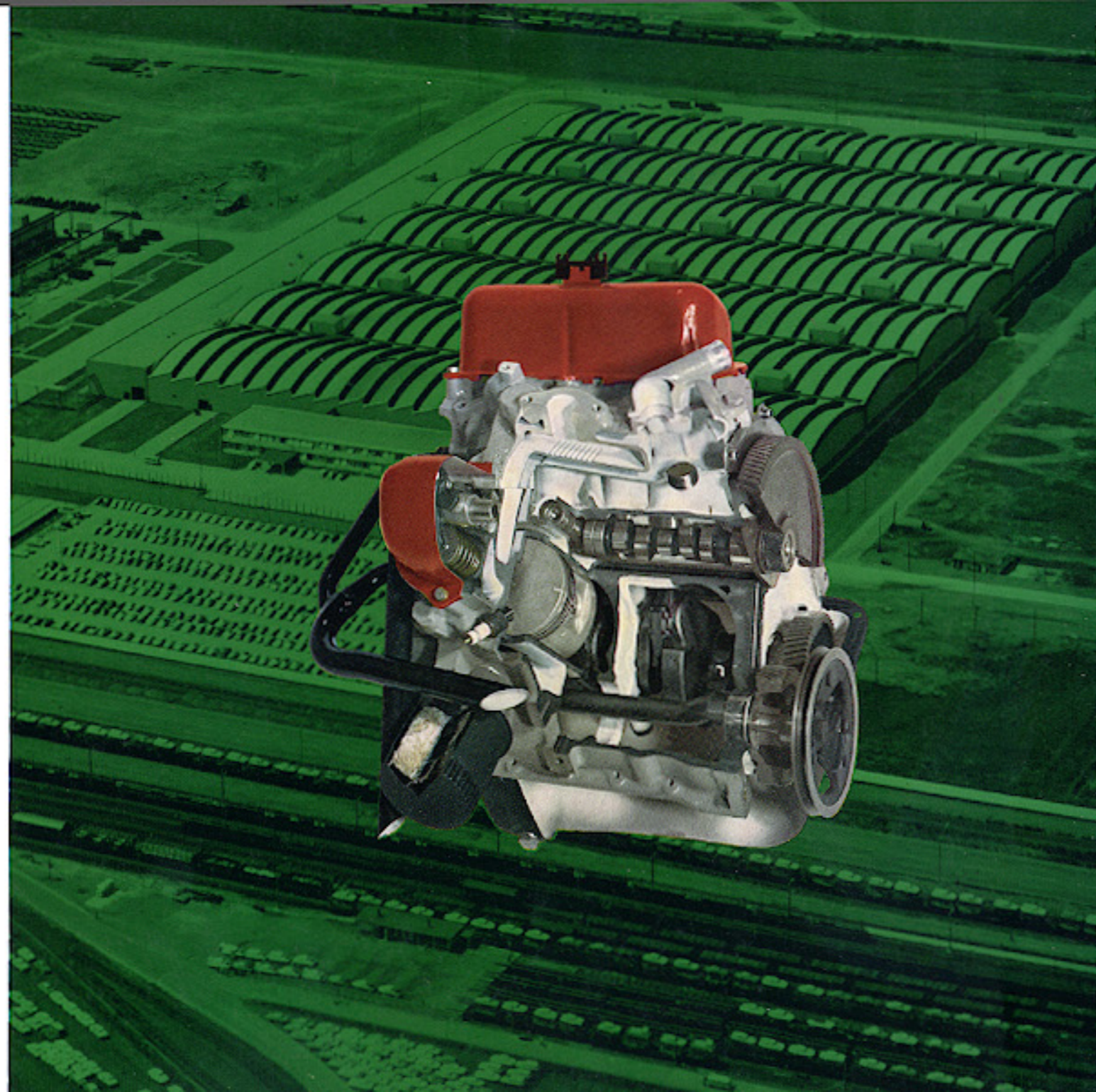

Sie alle haben bequem Platz -

und auch das letzte Gepäckstück kann dank des flachen Bodens und der voll nutzbaren Seitenwände des praktischen Kofferraumes übersichtlich verstaut werden.



Länge x Breite x Höhe = 560 Liter Stauraum ohne tote Winkel.

Damit ist der Taunus 12 M...

... wirtschaftlich und reisefreudig

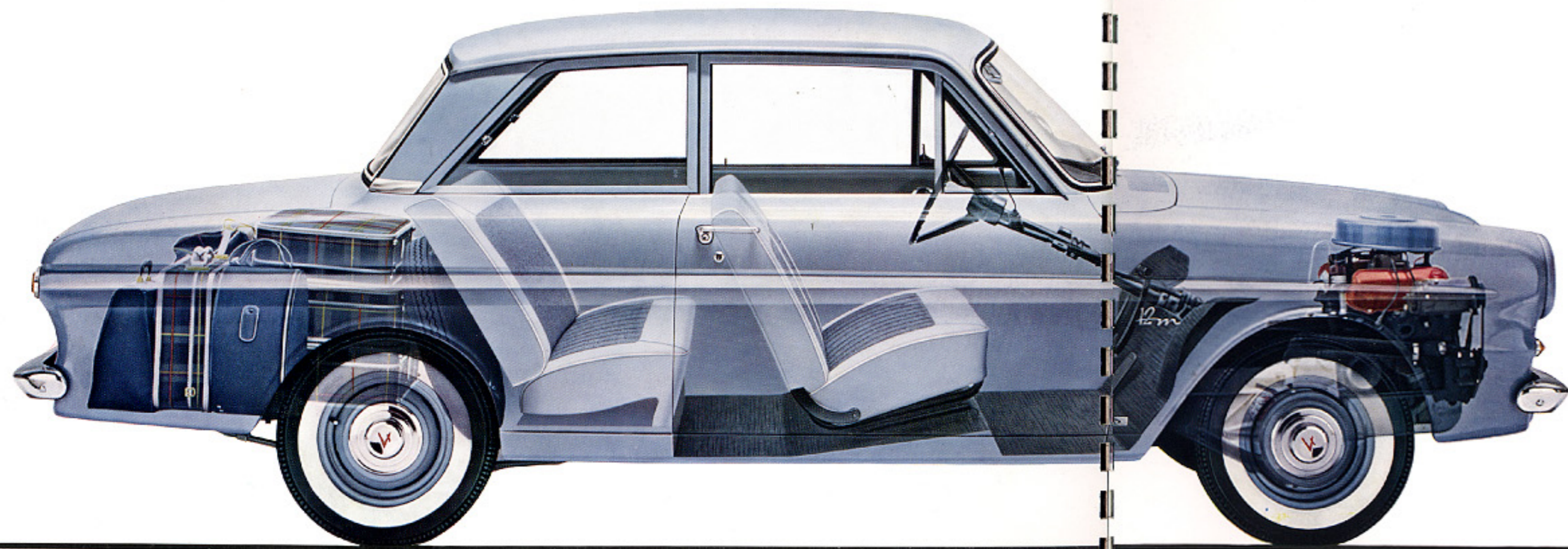

Der Röntgenblick zeigt den Erfolg der vernünftigen Raumaufteilung.

Alles da, wo es hingehört: Vorn die Kraft und der Antrieb - hinten viel Platz für's Gepäck und zwischen den Achsen viel Raum für die Insassen.

Kein Kardan-Tunnel und keine Radkästen beeinträchtigen den durchgehend ebenen Fußraum.

Wohl durchdachte Raumverhältnisse machen den Taunus 12 M ...

... wirtschaftlich
und geräumig

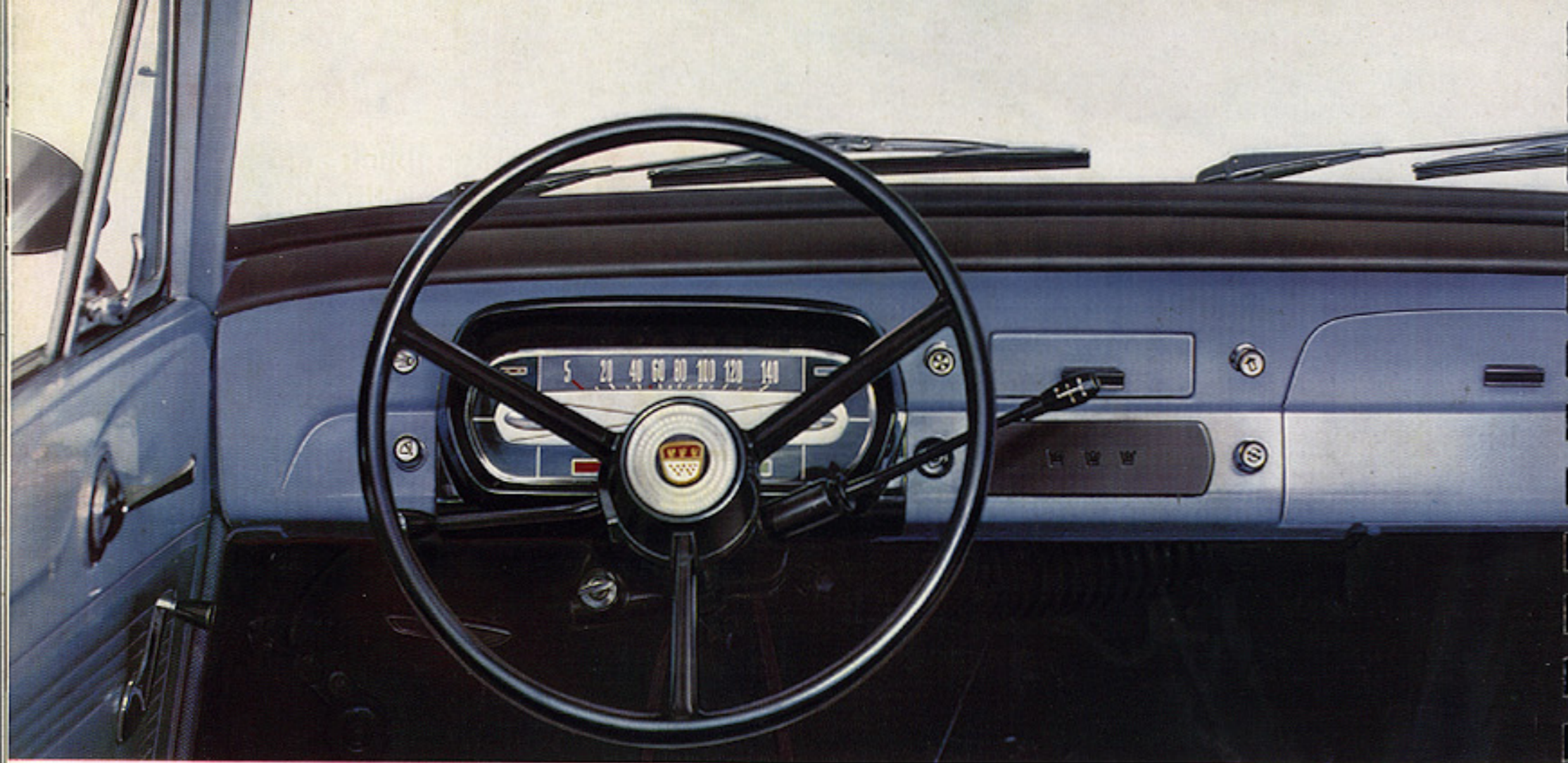

**Hier
macht
das
Fahren
Spaß.**

- Übersichtliches und reichhaltiges Armaturenbrett
- Blinker, Fernlicht, Lichthupe und Hupe: Die Funktionen des praktischen Fingertiphebels
- griffiges Dreispeichenlenkrad
- leichtgängige Lenkung
- exakte Schaltung: Also ...

... wirtschaftlich und handlich

Ein fortschrittlicher Motor fordert ein modernes Kühlsystem.

Der Taunus 12 M hat eine Zweikreis-Wasserkühlung. Im normalen Einsatz ist der Hauptkühler in Funktion. Bei stärkerer Belastung schaltet sich automatisch ein Zusatzkühler ein. In Extremfällen sorgt ein automatisches elektrisches Gebläse für funktionsgerechte Betriebstemperatur. Dieses neuartige Kühlsystem vereint die Anpruchslosigkeit der Luftkühlung mit der Sicherheit der Wasserkühlung. Sie ist auf zwei Jahre bis minus 30 Grad frostgesichert.

Schnelle Erwärmung des Kühlwassers, gleichmäßige Betriebstemperatur und die serienmäßige Frischluftheizung machen den Taunus 12 M ...

... wirtschaftlich
und klimafest

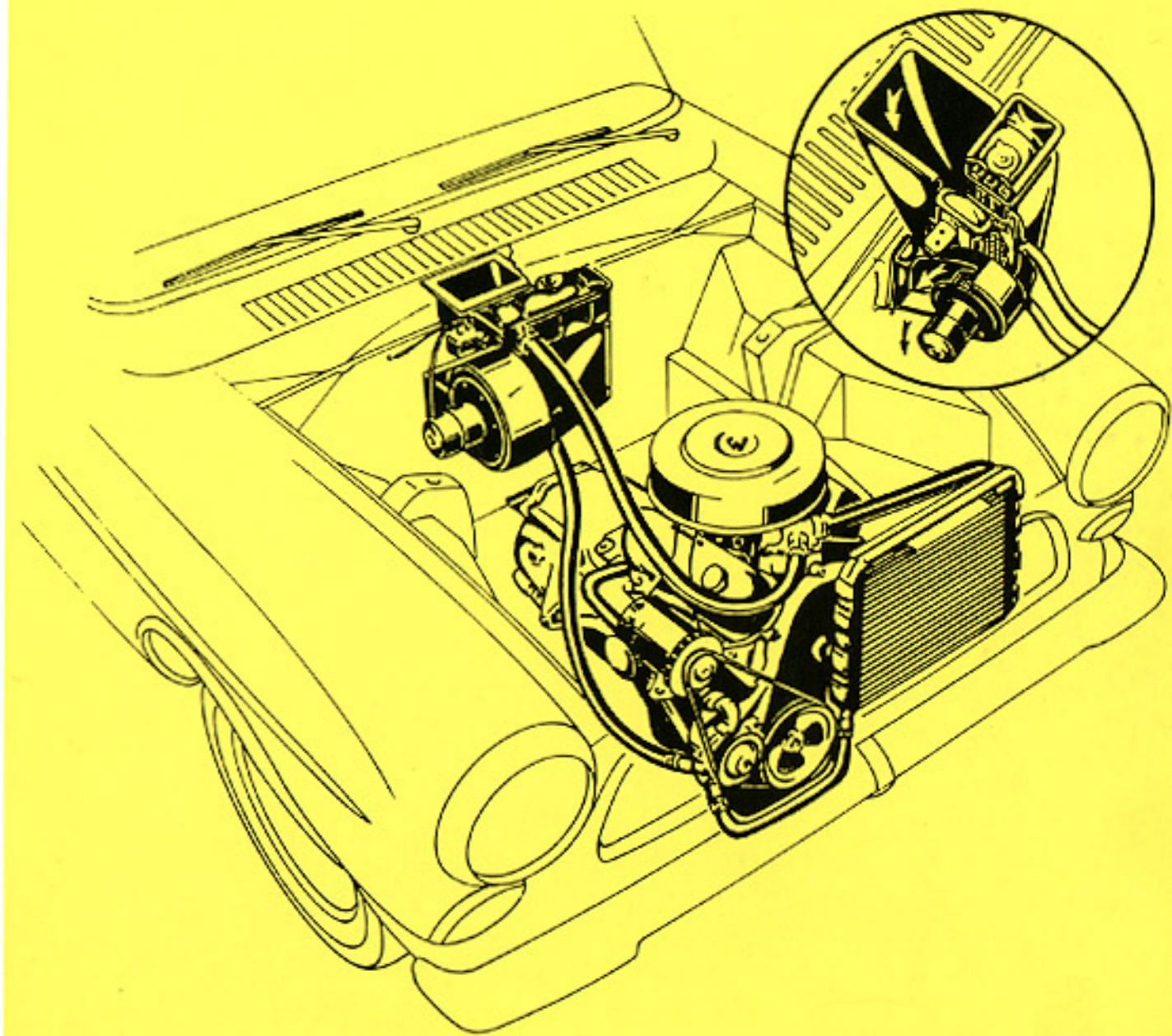



Nur wer gut sieht, fährt sicher – und wer viel sieht, hat Freude am Autofahren.

Die hervorragende Fahrbahnsicht wird ergänzt durch eine ausgezeichnete Rundsicht.

Die Sichtverhältnisse ● die hochwirksame Heizung und zugfreie Belüftung ● das korbformige Lenkrad ● das vollsynchronisierte Viergang-Getriebe ● die serienmäßigen Befestigungspunkte für Sicherheitsgurte ● die Sicherheits-Türverriegelung ● die spiegelungs- und blendfreie Windschutzscheibe durch dunkle Armaturenabdeckung, schwarzes Lenkrad und Abschirmung der Instrumentenbeleuchtung ● Punkt für Punkt ist der Taunus 12 M . . .

. . . wirtschaftlich
und sicher

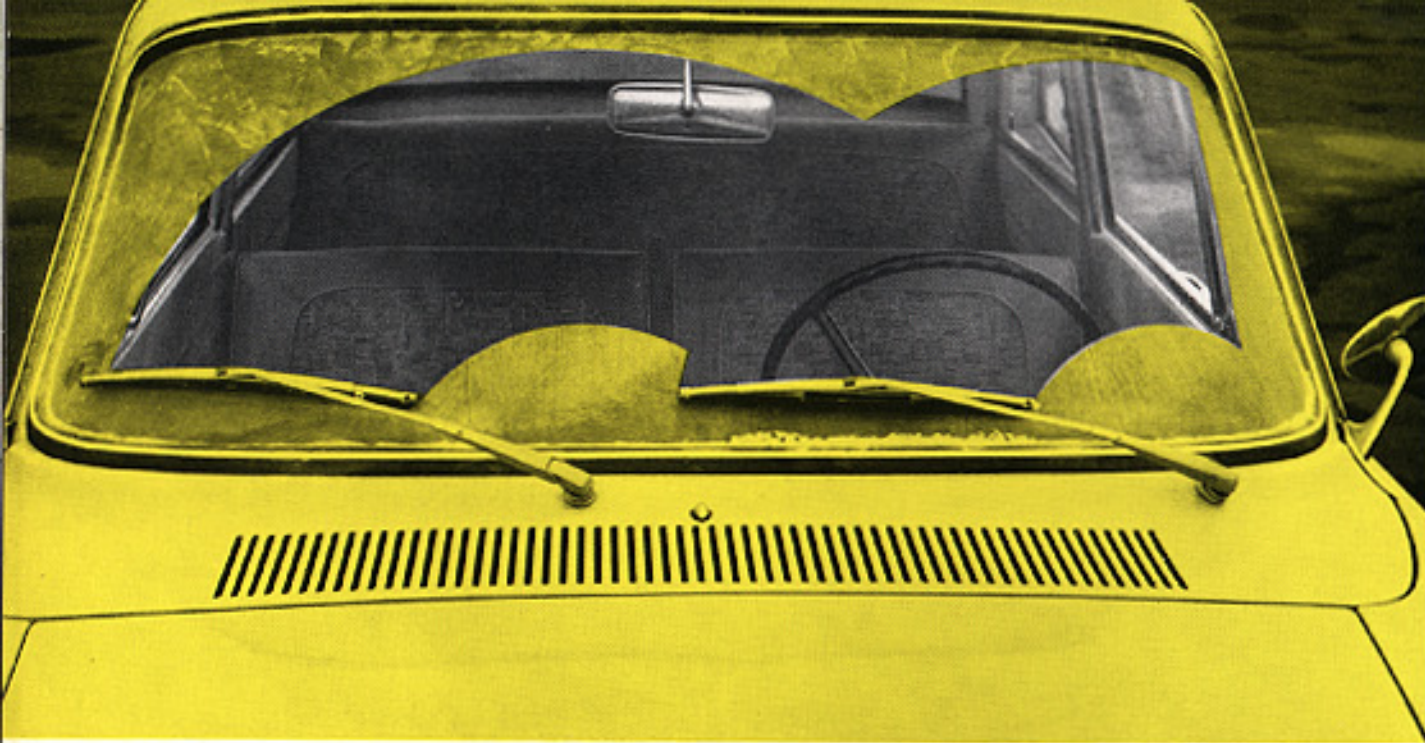

Auch bei starkem Regen oder Schnee schaffen die kräftigen Scheibenwischer ein großes Sichtfeld.

Bei Verschmutzung sorgt die serienmäßige Scheibenwaschanlage schnell für Abhilfe.



Sichere Türen durch Doppelklauen-Schloß. Selbstverständlich sind beide Türen von außen abschließbar. Der Schloß-Zylinder liegt in der dickwandigen Tür und ist geschützt vor Wasser und Frost.

Ebenso vernünftig sind die Handbremse und das Lenkzündschloß untergebracht. Beides haben Sie im Griff bei Antritt und Ende der Fahrt.

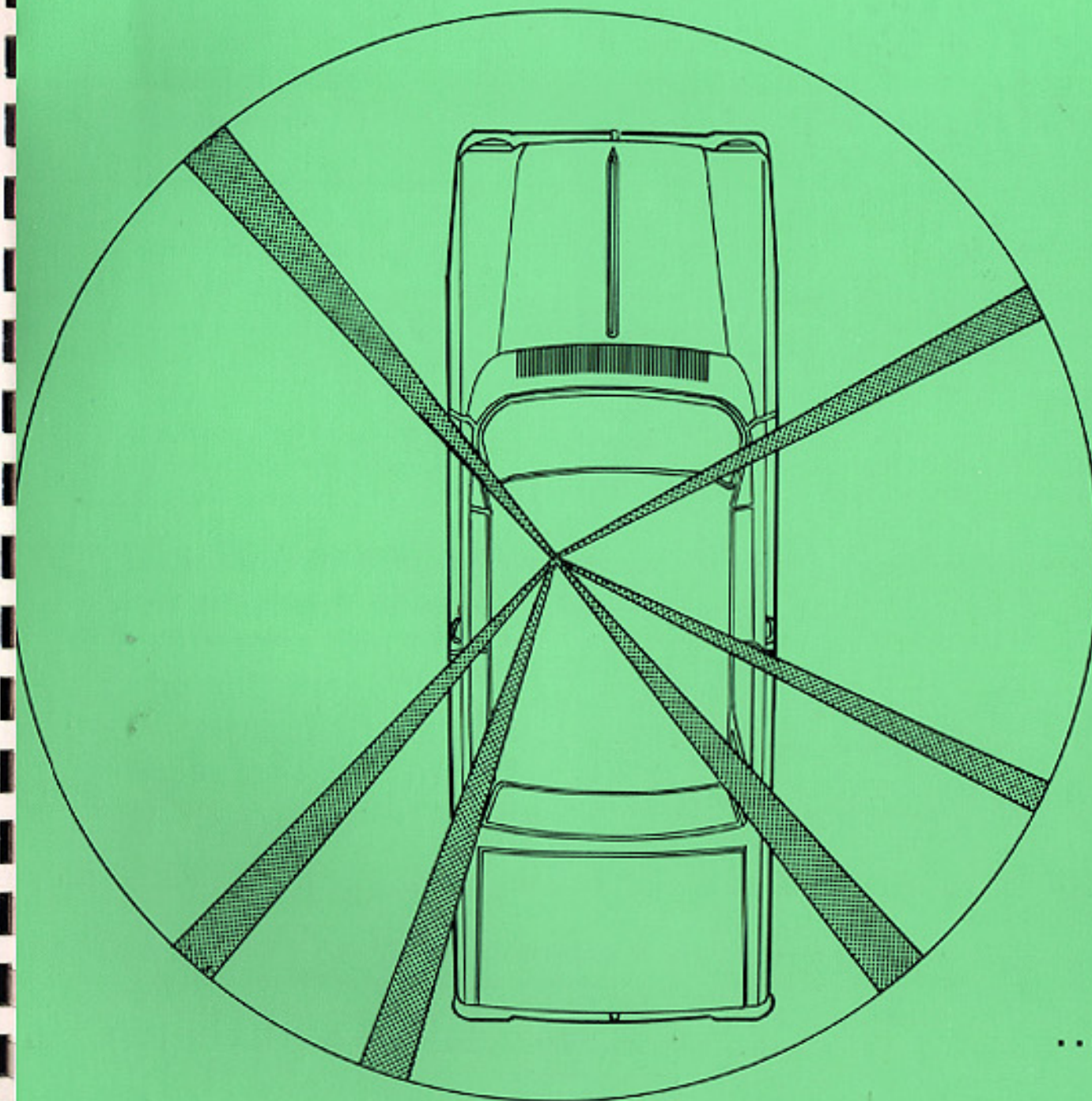

Ausgezeichnete Rundumsicht durch großflächige Fenster. Auch die ebene Heckscheibe geht über die ganze Wagenbreite und ermöglicht verzerrungsfreie „Rücksicht“.

Der Taunus 12 M ist auch in Kleinigkeiten ...

... wirtschaftlich und vernünftig



Vom Vorderradantrieb gezogen macht er sich nichts aus engen Kurven, Straßenglätte oder böigem Seitenwind. Eisern hält er seinen Kurs ...

... wirtschaftlich und spursicher

Keine Straße ist zu steil ...

Das vollsynchronisierte Vierganggetriebe bietet für jede Steigung den „richtigen“ Gang.

Durch vernünftige Achslastverteilung – Motor vor der Vorderachse –, tiefe Schwerpunkt lage und langen Radstand zieht der Wagen spursicher seine Bahn.

Er ist auch ...

... wirtschaftlich und bergfreudig

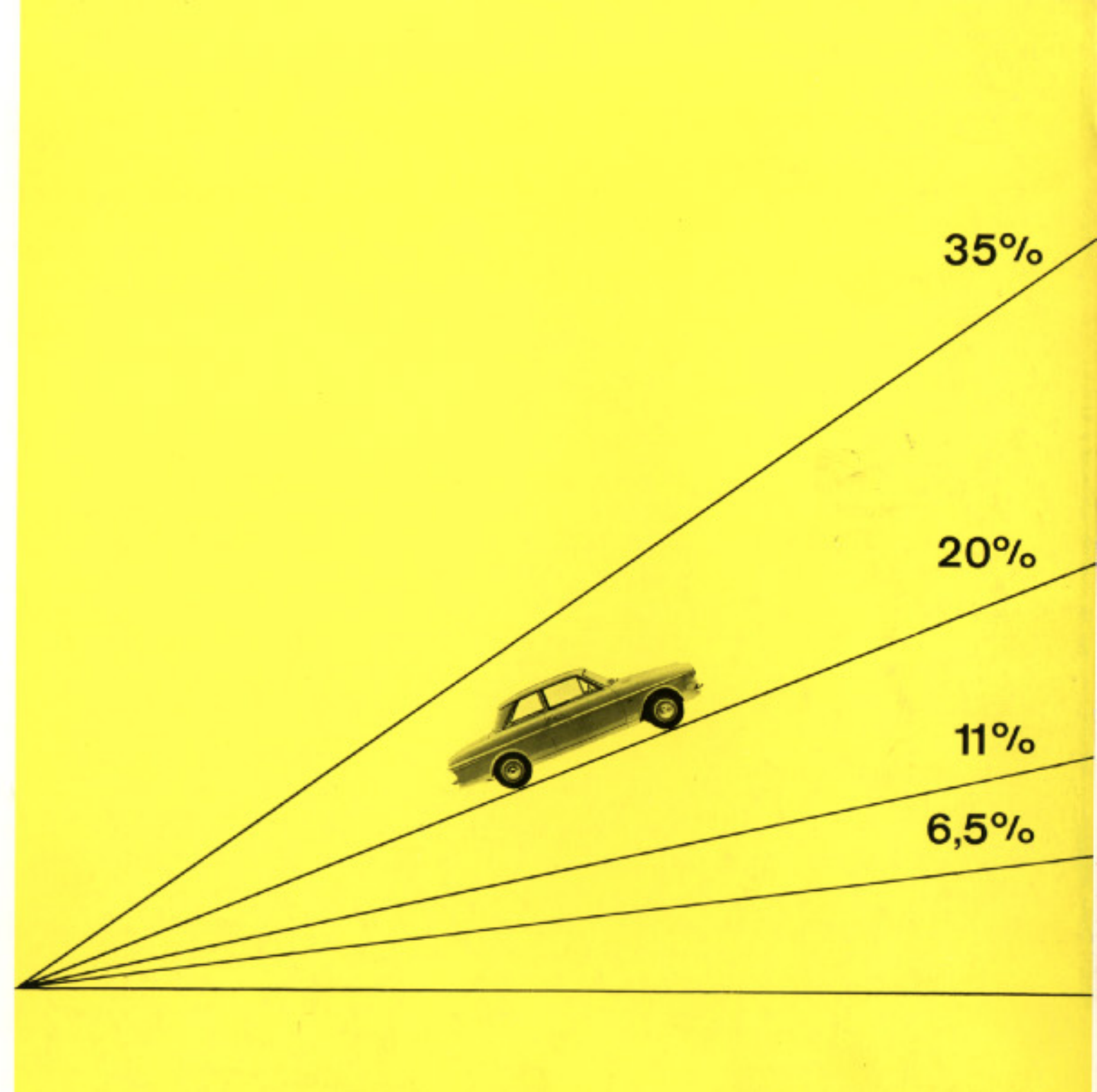

DER NEUE TAUNUS 12 M ist

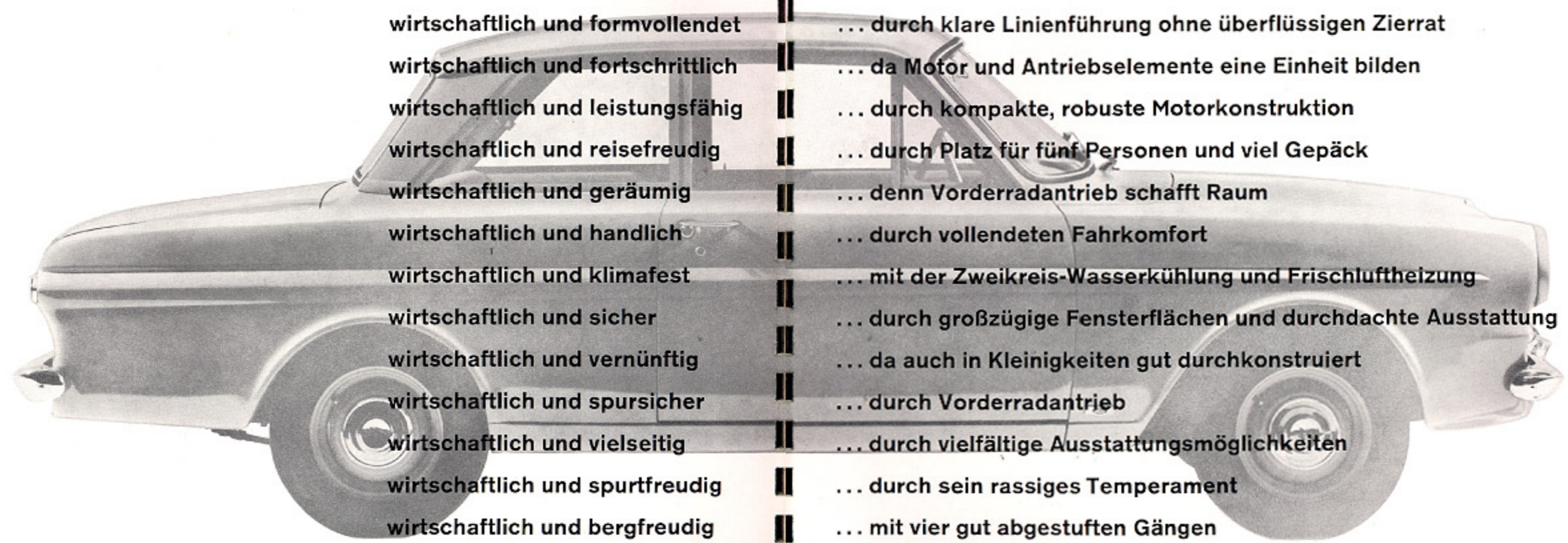

wirtschaftlich und formvollendet

... durch klare Linienführung ohne überflüssigen Zierrat

wirtschaftlich und fortschrittlich

... da Motor und Antriebselemente eine Einheit bilden

wirtschaftlich und leistungsfähig

... durch kompakte, robuste Motorkonstruktion

wirtschaftlich und reisefreudig

... durch Platz für fünf Personen und viel Gepäck

wirtschaftlich und geräumig

... denn Vorderradantrieb schafft Raum

wirtschaftlich und handlich

... durch vollendeten Fahrkomfort

wirtschaftlich und klimafest

... mit der Zweikreis-Wasserkühlung und Frischluftheizung

wirtschaftlich und sicher

... durch großzügige Fensterflächen und durchdachte Ausstattung

wirtschaftlich und vernünftig

... da auch in Kleinigkeiten gut durchkonstruiert

wirtschaftlich und spursicher

... durch Vorderradantrieb

wirtschaftlich und vielseitig

... durch vielfältige Ausstattungsmöglichkeiten

wirtschaftlich und spurtfreudig

... durch sein rassiges Temperament

wirtschaftlich und bergfreudig

... mit vier gut abgestuften Gängen

deshalb: VOR ALLEM WIRTSCHAFTLICH

Taurus 12 M von der technischen Seite gesehen:

Neuer V 4-Kurzhub-Motor

Seine Technik: 4 Zylinder, 4 Takt, kopfgesteuerte Ventile, 60 Grad V-Form (das spart Platz), 1183 ccm Hubraum, Bohrung 80 mm, Hub 58,86 mm (kurzer Kolbenweg, darum lange Lebensdauer), regulierbare Ansaugluft-Vorwärmung (auch deswegen vor allem wirtschaftlich), Zweikreis-Wasserkühlung.

Sein Temperament: Leistung 40 PS bei 4500 U/min, Drehmoment 8,0 mkg bei 2400 U/min, Höchst- und Dauergeschwindigkeit 125 km/h, maximale Bergsteigefähigkeit 35 Prozent.

Seine Wirtschaftlichkeit: Verbrauch 7,5 Liter auf 100 km nach DIN 70030 (mit Normalbenzin zufrieden), Ölwechsel nur noch alle 10 000 km (denn er hat einen Hauptstrom-Ölfilter).

Der spursichere Vorderradantrieb: Einscheiben-Trockenkupplung, vollsynchronisiertes 4-Gang-Getriebe (spielend leicht zu schalten), Vorderradantrieb mit Hypoid-Verzahnung (robust und leise laufend).

Leichtgängige Lenkung: Kugelumlauflenkung (sportlich-direkt, gegen Fahrbahnstöße ausgezeichnet gedämpft), Wendekreis 11,5 m.

Wirksame Bremsen: Hydraulische Bremsen (vorn Duplex für verstärkte Bremswirkung), Gesamtbremsfläche 650 cm².

Feinfühliges Federung: Vorn: Querblattfeder mit doppelt wirkenden Stoßdämpfern – hinten: Längsblattfedern mit doppelt wirkenden Stoßdämpfern und Drehstab-Stabilisator.

Zuverlässige elektrische Anlage: Batterie 6 Volt, Kapazität 77 Amp/h, Lichtmaschine 200 Watt, asymmetrisches Abblendlicht (gute Fahrbahnausleuchtung, keine Blendung des Gegenverkehrs).

Gewichte: Zulässiges Gesamtgewicht: 1245 kg, Leergewicht: 845 kg (robuste Bauweise) – Zuladung: 400 kg – zulässige Anhängelast, gebremst/ungebremst: 400 kg.

Füllmengen: Benzintank für 38 Liter (Normalbenzin!), Getriebe und Differential 3,0 Liter, Motor 3,2 Liter.

Ford arbeitet unablässig am Fortschritt, deshalb bleiben Änderungen in Konstruktion und Ausführung vorbehalten.

GERÄUMIGKEIT IN ZAHLEN:

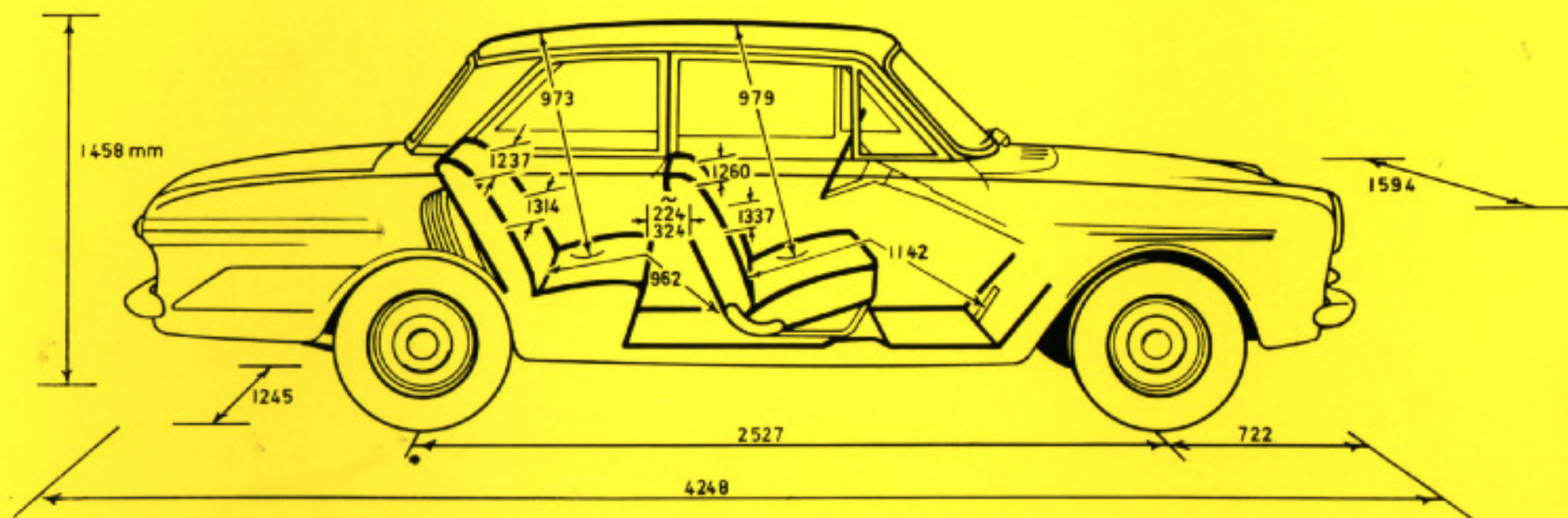



DIE WELT VERTRAUT FORD

Graphoton-Serie: „Der neue Taunus 12 M — . . . vor allem wirtschaftlich“ — Herausgegeben von der Verkaufsförderung der Ford-Werke AG Köln-Niehl, hergestellt von The E. F. MacDonald Company, Verkaufsförderung G. m. b. H., Frankfurt am Main. Das Graphoton darf nur in der Ford-Organisation benutzt werden. Es ist nicht statthaft, es Außenstehenden zugänglich zu machen. Das Graphoton bleibt Eigentum der Ford-Werke AG und kann jederzeit zurückgefordert werden. Copyright und Redaktionsrechte sind ausdrücklich dem Herausgeber vorbehalten.